

# LU型街きよ及びます

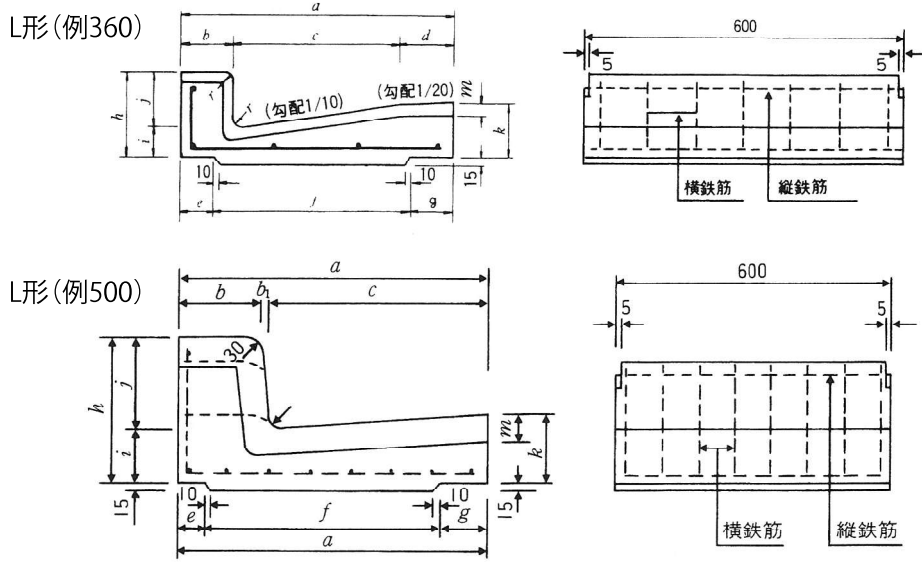

■L形寸法表

単位mm

| 呼び名  | 形状寸法 |     |                   |               |     |     |    |     |     |                   |     |                  |     |    | 縦鉄筋 |     | 横鉄筋 |     | 参考重量(kg) |                   |
|------|------|-----|-------------------|---------------|-----|-----|----|-----|-----|-------------------|-----|------------------|-----|----|-----|-----|-----|-----|----------|-------------------|
|      | a    | b   | b <sub>1</sub>    | c             | d   | e   | f  | g   | h   | i                 | j   | k                | m   | r  | 径   | 本数  | 径   | 本数  |          |                   |
| T-14 | 240  | 350 | 100               | —             | 250 | —   | 50 | 230 | 70  | 155<br>105        | 55  | 100<br>50        | 80  | 30 | 20  | 6   | 5   | 9   | 5        | 51<br>44          |
|      | 300  | 420 | 100               | —             | 320 | —   | 55 | 290 | 75  | 155<br>105        | 55  | 100<br>50        | 85  | 30 | 20  | 6   | 5   | 9   | 7        | 61<br>54          |
|      | 360  | 500 | 100               | —             | 300 | 100 | 65 | 350 | 85  | 155<br>105        | 55  | 100<br>50        | 90  | 30 | 20  | 6   | 5   | D10 | 8        | 77<br>70          |
| T-20 | 240  | 350 | 100               | —             | 250 | —   | 50 | 230 | 70  | 195<br>145        | 95  | 100<br>50        | 120 | 0  | 20  | 6   | 5   | 6   | 8        | 71<br>64          |
|      | 300  | 420 | 100               | —             | 320 | —   | 55 | 290 | 75  | 195<br>145        | 95  | 100<br>50        | 125 | 30 | 20  | 6   | 5   | D10 | 7        | 85<br>78          |
|      | 360  | 500 | 100               | —             | 300 | 100 | 65 | 350 | 85  | 200<br>150        | 100 | 100<br>50        | 135 | 30 | 20  | D10 | 5   | D13 | 6        | 116<br>109        |
|      | 500  | 680 | 180<br>185<br>195 | 20<br>15<br>5 | 480 | —   | 77 | 496 | 107 | 320<br>270<br>170 | 120 | 200<br>150<br>50 | 158 | 60 | 30  | D10 | 9   | D13 | 8        | 204<br>181<br>164 |

(備考) 径6.0mm、9.0mmの鉄筋はJIS G 3112に規定する呼び名D6、D10を用いてもよい。

当社製造品○印

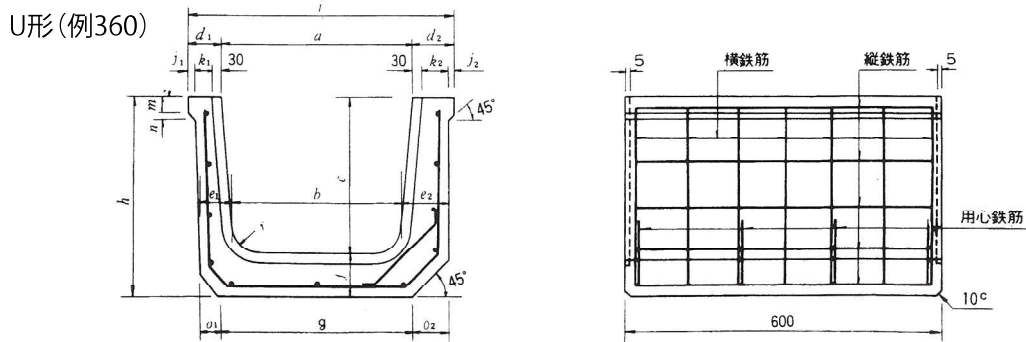

単位mm

| 呼び名 | 寸法  |     |     |                |                |                |                |    |     |     |     |                |                |                |                |    |    |                |                | 縦鉄筋 |   | 横鉄筋 |   | 参考重量(kg) |     |
|-----|-----|-----|-----|----------------|----------------|----------------|----------------|----|-----|-----|-----|----------------|----------------|----------------|----------------|----|----|----------------|----------------|-----|---|-----|---|----------|-----|
|     | a   | b   | c   | d <sub>1</sub> | d <sub>2</sub> | e <sub>1</sub> | e <sub>2</sub> | f  | g   | h   | i   | j <sub>1</sub> | j <sub>2</sub> | k <sub>1</sub> | k <sub>2</sub> | m  | n  | o <sub>1</sub> | o <sub>2</sub> | r   | 径 | 本数  | 径 |          | 本数  |
| 240 | 240 | 220 | 240 | 45             | 65             | 55             | 65             | 60 | 260 | 300 | 350 | —              | 10             | 15             | 25             | 30 | 10 | 40             | 40             | 50  | 4 | 9   | 6 | 7        | 67  |
| 300 | 300 | 260 | 300 | 50             | 70             | 70             | 80             | 70 | 330 | 370 | 420 | —              | 10             | 20             | 30             | 30 | 10 | 40             | 40             | 50  | 6 | 9   | 9 | 6        | 96  |
| 360 | 360 | 310 | 300 | 60             | 80             | 75             | 95             | 80 | 360 | 380 | 500 | 10             | 10             | 20             | 40             | 30 | 10 | 40             | 80             | 50  | 6 | 11  | 9 | 7        | 116 |
| 500 | 500 | 420 | 400 | 75             | 105            | 95             | 125            | 90 | 540 | 490 | 680 | 20             | 20             | 25             | 55             | 35 | 20 | 50             | 50             | 50  | 6 | 14  | 9 | 7        | 192 |

① U形はT-14、T-20とも兼用型になります。

2. 用心鉄筋は呼び名360、500のU形の路面側に径9mmのものを4個所入れる。

当社製造品○印