

# Dies

## 調整ねじ付

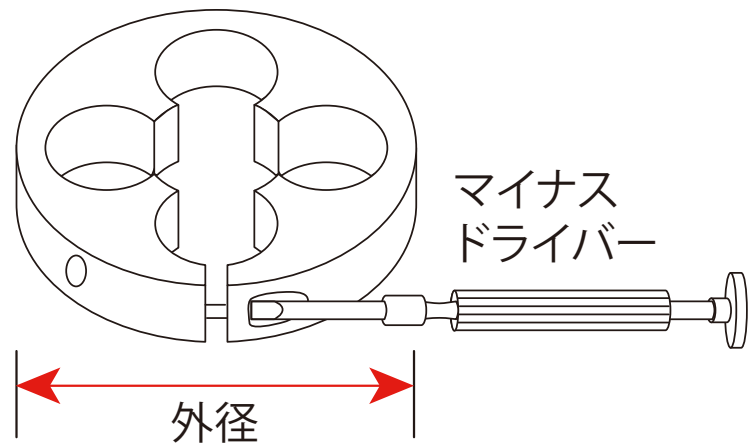

## ダイスの取付け

ダイスハンドルにダイスをセットします。  
(必ず刻印面を上向きにしてください)  
止め穴を止めねじに正確に合わせ、しっ  
かり締め付けて固定してください。

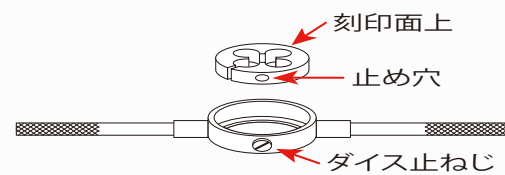

## 先端ねじ切り・水平チェック

面取りした丸棒にダイスを2~3回転さ  
せ喰い付けさせます。この時、直角・ハンド  
ルの水平を必ずチェックしてください。

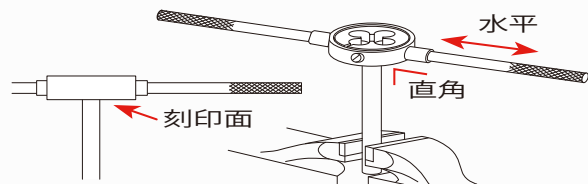

## 手回しねじ切り加工

加工前に切削油を差してから、3/4回転  
ねじ切りし、1/4回転ねじもどしをします。  
ねじ切り・ねじもどしの作業を繰り返し  
切り込んでいきます。

