

ライト精機 総合カタログ

ight Seiki

High Quality Many Variety Good Delivery

2022.10 ▶▶▶

linc
LIGHT SEIKI

Light

"Super"

WAZAMONO
GENUINE QUALITY TOOLS

おかげさまで

創業
75年

since 1947

Index

- タップ 1~8,15
- ダイス 9~14,16
- エキストラクター 17
- ピッチゲージ 18
- タップハンドル 19
- ダイスハンドル・リーマ 20
- タップダイスセット 21~23
- 六角軸ドリル 24~27
- コニカルドリル 28
- ステップドリル 29,30
- 鉄工ドリル 31,32
- ホールソー 33,34
- SDSプラスビット 35,36
- コンクリートドリル 37,38
- ハンマードリル 39,40
- コアドリル 41,42
- ブルポイント(SDS) 43
- ニードルローラー 44
- トリマ・ルータービット 45~52
- ジグソー替刃 53
- L型クランプ・バイスレンチ 54
- ギアレンチ 55,56
- ソケット 57,58
- 自動車関連 59,60
- 溶接関連 61
- エア関連 62
- タップ・ダイス資料 63~65

商品名索引

- あ**
 - あ アスファルトカッター 43
 - アルミタップ パック品 6
 - アンカー打込み棒 39
- え**
 - え エアソー替刃 53
 - エアーツール 62
 - ALCコアドリル 41
 - エキストラクター 17
 - エクステンションバー
 - 9.5sq 59
 - 12.7sq 59
 - Sコアドリル 41
 - SDS
 - インパクトコアドリル 42
 - ブースタープラス 36
 - プラスビット 35,36
 - プラスビット(徳用パック) 36
 - L型クランプ 54
- お**
 - お 折れ込みタップ抜き(プールタップ) 18
 - 折れパイプ抜き 18
- か**
 - か き ギアレンチ
 - ギアレンチ 55
 - スタビーギアレンチ 55
 - フレックスギアレンチ 55
 - ダブルギアレンチ 56
 - フレックススタビーギアレンチ 55
 - フレックスダブルギアレンチ 56
 - リバーシブルギアレンチ 55
 - S型リバーシブルギアレンチ 56
 - ハーフムーンリバーシブルギアレンチ 56
 - ロッキングフレックスギアレンチ 55
 - ギアタップダイスレンチセット 23
 - グリスニップルレンチ 20
- く**
 - く グリップシャーシ 20
- け**
 - け ケミカルアンカー用アダプター 39
- こ**
 - こ コアドリル
 - ALCコアドリル 41
 - SDSインパクトコアドリル 42
 - コールドチゼル 43
 - コッター 40
 - コニカルドリル 28
 - コンクリートドリル(RV)
 - レギュラーサイズ 37
 - レギュラーサイズ(徳用パック) 37
 - ロングサイズ 38
 - コンビネーションレンチ 60
- さ**
 - さ さ 先タップメートルネジ パック品 3
 - し 仕上タップメートルネジ パック品 3
 - 磁器タイルドリル 44
 - ジグソー替刃 53
 - シャーシーリーマ 20
- す**
 - す スコップ 43
 - スチールコア 33
 - ステップビット 30
 - ステンレス用コバルト 32
 - ステンレス用スパイラルタップ パック品 5
 - スパイラルステップビット 30
 - スパイラルタップ パック品 5
 - スーパードリル 44
 - スポットカッター 28
 - スライディングTハンドル
 - 9.5sq 59
 - 12.7sq 59
- せ**
 - せ せーバーソー替刃 53
- そ**
 - そ ソケット
 - 9.5sq(6PT) 57
 - 9.5sq(12PT) 57
 - 12.7sq(12PT) 57



た	た	ダイスハンドル	20
		タップダイスセット	
		メートルネジ	21,22
		ウィットネジ	23
		タップハンドル	19
		タップホルダー	19
		タップホルダーセット	19
ち		超硬ステンレスホールソー	33
		超ロングメガネレンチ	60
て		TIG電極棒	61
		ディーブソケット	
		9.5sq(6PT)	58
		12.7sq(6PT)	58
		鉄工ドリル	31,32
		テーパアダプター	40
		テーパ軸ハンマードリル	40
		電子ジグソー替刃	53
と		ドクターボルト	14
		トリマ・ルータービット	45-50
		トリマ・ルータービット(DIY用)	51,52
		ドリルタップ ケース品	7
		トルクスソケット	
		9.5sq	58
		ドレッサーハンドル	44

な	な	中タップ	
		メートルネジ パック品	3
		ウィットネジ パック品	4
		ユニファイネジ パック品	4
		中タップ【左】	
		メートルネジ パック品	3
		ウィットネジ パック品	4
に		ニードルローラー	44
		ニッブルタップ パック品	6

は	は	ハイスホールソー	34
		バイスレンチ	54
		パイプタップ(PS・PT・PF)	5
		パイプ用エキストラクター&タップセット	18
		パソコンタップ パック品	6
		ハンドタップ	
		メートルネジ3本組(先・中・上)ケース品・バラ	2
		ウィットネジ3本組(先・中・上)ケース品・バラ	4
		ユニファイネジ3本組(先・中・上)ケース品・バラ	4
		メートルネジ3本組(先・中・上)各タップ・パック品	3
		ウィットネジ3本組(先・中・上)中タップ・パック品	4
		特殊サイズ(メートル・ウィット)・バラ	15
		ハンドタップ【左】	
		メートルネジ3本組(先・中・上)ケース品・バラ	2
		ウィットネジ3本組(先・中・上)ケース品・バラ	4
		特殊サイズ(メートル・ウィット)・バラ	15
		ハンマー用コアドリル	42
		ハンマードリル	
		テーパ軸	40
		六角軸	39
ひ		ピッチゲージ	18
ふ		プラグソケット	
		9.5sq(6PT)	57
		12.7sq(6PT)	57
		プラグタップ ケース入	7
		フラットチゼル	43
		ブルポイント	43
		フレックスハンドル	
		9.5sq	59
		12.7sq	59
へ		ヘックスソケット	
		9.5sq	58
		12.7sq	58
		ペントラチエットハンドル	
		9.5sq	59
ほ		ポイントタップ パック品	6

ま	ま	マシンナットタップ ケース入	7
		丸ダイス	
		メートルネジ	10
		メートルネジ パック品	13
		ウィットネジ	11
		ウィットネジ パック品	13
		パイプダイス(PS・PT・PF)	11
		パイプダイス(PS・PT・PF) パック品	13
		ユニファイネジ(UNF・UNC)	11
		ユニファイネジ(UNF・UNC) パック品	13
		特殊サイズ(メートル・ウィット・ユニファイ・左)	16
め		メガネレンチ	60

や	ゆ	ユニバーサルジョイント	59
	よ	溶接ペンチ	61

ら	ら	ラチェット式タップホルダー	19
		ラチェットハンドル	59,60
り		両口ロングスパナ	60
		リーマ	20
ろ		六角軸	
		スパイラルコバルト	29
		スパイラルチタン	29
		スパイラルタップ パック品	8
		スパイラルタップ3本組セット ケース品	8
		スリーブレード(三枚刃)	25
		コニカルドリル	28
		コバルトドリル	26
		コンクリートドリル	26
		コンクリートロングドリル	27
		タップ下穴用ドリル	30
		チタンステップビット	29
		鉄工ドリル	24
		鉄工ロングドリル	27
		テーパ下穴錐	27
		中タップタップ パック品	8
		中タップ3本組セット ケース品	8
		中タップ・下穴ドリル3本組セット ケース品	8
		パイプタップ(PS・PT) パック品	5
		ハンマードリル	39
		ヒンジドリル	28
		レザビット	28

		六角ダイス	
		メートルネジ	12
		メートルネジ パック品	14
		ウィットネジ	12
		パイプ用(PS・PT)	12
		六角ビットジョイント	27
		ロング中タップ ケース入	7

アルファベット

A	ALCコアドリル	41
L	L型クランプ	54
R	RV	37,38
S	SDSインパクトコアドリル	42
	SDSプースタープラス	36
	SDSプラスビット・ロング・徳用パック	35,36
	S型リバーシブルギアレレンチ	56
	Sコアドリル	41
T	TIG電極棒	61
	T型エキストラクター	17

Tap

喰付き部の長さ(目安)

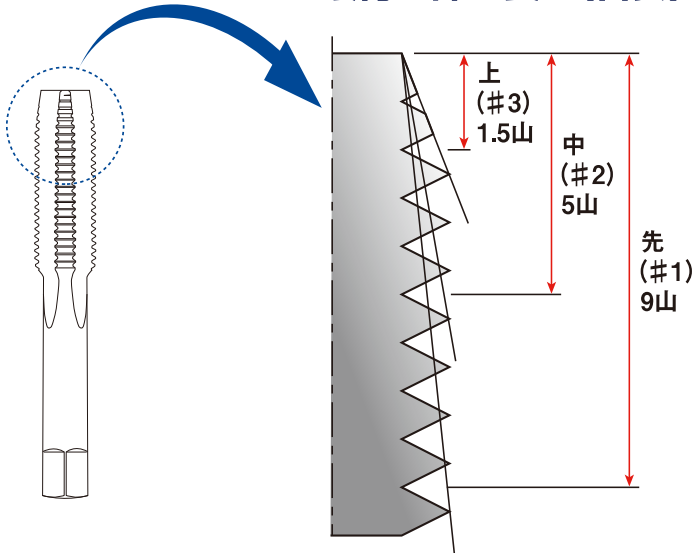

※このタップはJIS3級(等級記号Ⅲ)精度に基づいて制作しております。

手順

- 1: #1 先タップ
 - 2: #2 中タップ
 - 3: #3 仕上げタップ
- 上記、手順で使用してください。



面取り作業

下穴をあけ、面を取る。

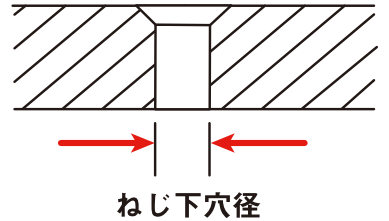

タップの取付け

タップハンドル

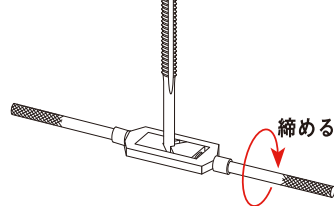

使用するタップをタップハンドルに合わせます。ハンドルを回し、中爪をスライドさせ直角に立つようにしっかり締めつけます。

タップホルダー

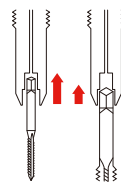

タップの直角を確認し、しっかりと締めつけてください。ホルダーの内側は2段になっていますので小径のタップは奥の爪で角部をくわえ使用してください。

※T型タップホルダー-5・6・10のみ

先端ねじ切り・水平チェック

下穴にタップを直角に合わせ、タップが傾かないよう2~3山喰い付けさせます。この時に直角・ハンドルの水平をかならずチェックしてください。

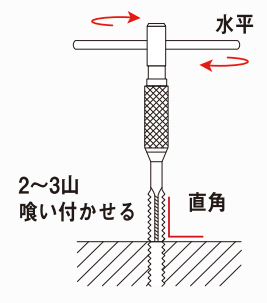
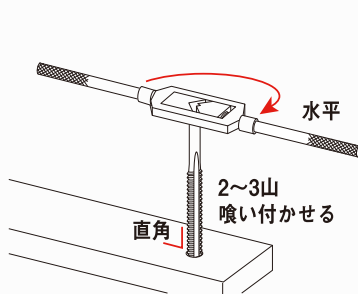

手回しねじ切り加工

加工前にならず切削油をさします。切り屑が詰まらないよう、3/4回転ねじ切りし、1/4回転ねじもどしをします。ねじ切り・ねじもどしの作業を繰り返し、切り込んでいきます。

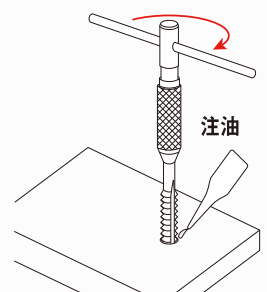
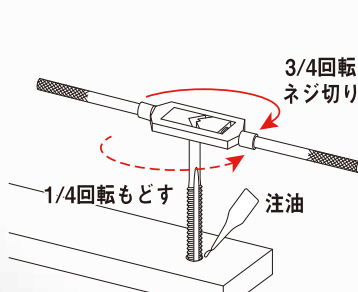

ハンドタップ

材質 SKS



メートルネジ(M) 角度60°

ねじ径	ピッチ	ネジ山分類	1本価格 (バラ)	3本組価格 (先・中・上)
M 1	0.25	並目	1,050	
M 1.2	0.25	並目	1,050	
M 1.3	0.3	並目	1,050	
M 1.4	0.3	並目	1,050	
M 1.5	0.3	並目	1,050	
M 1.7	0.35	並目	1,050	
M 2	0.4	並目	520	1,560
M 2.6	0.45	並目	540	1,620
M 3	0.35		790	2,370
	0.5	並目	400	1,200
	0.6		400	1,200
M 3.5	0.35		790	2,370
	0.6	並目	530	1,590
M 4	0.7	並目	400	1,200
	0.75		400	1,200
	1.25		450	1,350
M 5	0.8	並目	430	1,290
	0.9		430	1,290
	1.0		470	1,410
M 5.5	0.5		920	2,760
M 6	0.75		920	2,760
	0.9		920	2,760
	1.0	並目	480	1,440
	1.25		1,850	5,550
M 7	0.5		1,300	3,900
	1.0	並目	750	2,250
	1.25		850	2,550
	1.5		850	2,550
M 8	1.0		1,000	3,000
	1.25	並目	750	2,250
M 9	1.25	並目	1,000	3,000
M 10	1.0		1,200	3,600
	1.25		1,000	3,000
	1.5	並目	1,000	3,000
	2.0		1,100	3,300
M 11	1.25		1,650	4,950
	1.5	並目	1,250	3,750

ねじ径	ピッチ	ネジ山分類	1本価格 (バラ)	3本組価格 (先・中・上)
M 12	1.0		2,150	6,450
	1.25		1,600	4,800
	1.5		1,250	3,750
	1.75	並目	1,250	3,750
M 13	1.5		1,650	4,950
	1.75	並目	1,650	4,950
M 14	1.25		1,900	5,700
	1.5		1,600	4,800
	2.0	並目	1,600	4,800
	2.5		1,700	5,100
M 15	0.5		1,950	5,850
	1.25		1,950	5,850
	1.75		1,950	5,850
M 16	1.5		2,250	6,750
	1.75		2,600	7,800
	2.0	並目	2,250	6,750
	2.5		2,500	7,500
M 17	2.5		2,450	7,350
M 18	1.5		2,800	8,400
	1.75		3,250	9,750
	2.5	並目	2,800	8,400
M 19	2.5		3,250	9,750
M 20	1.5		3,450	10,350
	2.5	並目	3,250	9,750
M 21	1.25		4,600	13,800
	1.5		4,600	13,800
	2.5		4,600	13,800
M 22	1.5		4,500	13,500
	2.5	並目	4,250	12,750
M 24	1.0		7,800	23,400
	1.5		5,800	17,400
	2.0		5,800	17,400
	3.0	並目	4,800	14,400
M 25	2.0		7,800	23,400
	3.0	並目	7,150	21,450
M 26	2.0		8,450	25,350

ねじ径	ピッチ	ネジ山分類	1本価格 (バラ)	3本組価格 (先・中・上)
M 27	1.5		11,700	35,100
	3.0	並目	10,700	32,100
M 28	2.0		11,700	35,100
	2.5		11,700	35,100
M 29	4.0		18,700	56,100
M 30	1.5		19,000	57,000
	3.5	並目	16,300	48,900
M 32	3.5		17,500	52,500
M 33	3.5		17,500	52,500
M 34	4.0		17,500	52,500
M 35	4.0		17,500	52,500
M 36	4.0		18,300	54,900
M 38	4.0		19,500	58,500
M 45	4.5		23,500	70,500

④メートルネジ(M) 角度60°

ねじ径	ピッチ	1本価格 (バラ)	3本組価格 (先・中・上)
M 4	0.7	650	1,950
M 5	0.8	720	2,160
M 6	1.0	800	2,400
M 8	1.25	1,200	3,600
M 10	1.25	2,000	6,000
	1.5	1,550	4,650
M 12	1.25	2,300	6,900
	1.5	2,500	7,500
	1.75	1,900	5,700

価格表示のないサイズについてはその都度お問い合わせください。

ハンドタップ (パック品)



先・中・上タップパックサイズ
 1~14mm : W35×H140mm
 16~20mm : W40×H155mm



ハンドタップパックサイズ
 1~6mm : W50×H140mm
 8~10mm : W60×H140mm
 12~14mm : W70×H155mm
 16~18mm : W60×H155mm
 20mm : W75×H165mm

メートルネジ(M) 角度60°

ねじ径	ピッチ	先タップ		中タップ		仕上げタップ		3本組(先・中・上)	
		価格	JAN	価格	JAN	価格	JAN	価格	JAN
M 1	0.25			1,100	041228				
M 1.2	0.25			1,100	041235				
M 1.4	0.3			1,100	041242				
M 1.7	0.35			1,100	041259				
M 2	0.4	570	042409	570	041013	570	042706	1,610	040016
M 2.3	0.4			640	041266				
M 2.6	0.45			590	011375			1,670	011290
M 3	0.5	450	042416	450	041020	450	042713	1,250	040023
	0.6			450	043154			1,250	043109
M 3.5	0.6			580	041297				
M 4	0.7	450	042423	450	041037	450	042720	1,250	040030
	0.75			450	043161			1,250	043116
M 5	0.8	480	042430	480	041044	480	042737	1,340	040047
	0.9			480	043178			1,340	043130
M 6	0.75			970	041006				
	1.0	530	042447	530	041051	530	042744	1,490	040054
M 6	1.25			1,900	041273			5,600	040283
M 7	1.0			800	041204			2,300	043123
M 8	1.0			1,050	041143			3,050	040313
	1.25	800	042454	800	041068	800	042751	2,300	040061
M 9	1.25			1,050	043321			3,050	043314
M10	1.0			1,250	041174			3,650	040290
	1.25			1,050	011399			3,050	011313
	1.5	1,050	042461	1,050	041075	1,050	042768	3,050	040078
M11	1.5							3,800	043338
M12	1.25			1,650	011405			4,850	011320
	1.5			1,300	011412			3,800	011337
	1.75	1,300	042478	1,300	043185	1,300	042775	3,800	043093
M13	1.75							5,000	043345
M14	1.25			1,950	041211			5,750	040221
	1.5			1,650	011429			4,850	011344
	2.0			1,650	043086			4,850	040146
M16	1.5			2,300	011436			6,800	011351
	2.0			2,300	011443			6,800	040153
M18	1.5			2,850	011450			8,450	011368
	2.5			2,850	041150			8,450	040160
M20	1.5			3,500	041280			10,400	040351
	2.5			3,300	041167			9,800	040177
M22	2.5			4,300	041303				
M24	3.0			4,850	041969				
M27	3.0			10,750	041976				
M30	3.5			16,350	041983				



パックサイズ
 W35×H140mm

左中タップメートルネジ(M)

ねじ径	ピッチ	価格	JAN
M 4	0.7	700	040894
M 5	0.8	770	040818
M 6	1.0	850	040825
M 8	1.25	1,250	040917
M10	1.25	2,050	042829
	1.5	1,600	040832
M12	1.25	2,350	042836
	1.5	2,550	042843
	1.75	1,950	040900

価格表示のないサイズについてはその都度お問い合わせください。

■ ハンドタップ(ケース品)

材質 SKS



ウィット並目ネジ(W) 角度55°

呼び	山数	1本価格 (バラ)	3本組価格 (先・中・上)
3/32W	48	550	1,650
1/8W	40	550	1,650
5/32W	32	650	1,950
3/16W	24	650	1,950
7/32W	24	940	2,820
1/4W	20	750	2,250
5/16W	18	970	2,910
3/8W	16	1,350	4,050
7/16W	14	1,730	5,190
1/2W	12	1,750	5,250
9/16W	12	2,050	6,150
5/8W	11	2,350	7,050
3/4W	10	3,350	10,050
7/8W	9	4,750	14,250
1"W	8	6,500	19,500
1"1/8W	7	8,500	25,500
1"1/4W	7	11,500	34,500
1"3/8W	6	15,500	46,500
1"1/2W	6	18,300	54,900
1"3/4W	5	29,500	88,500
2"W	4 1/2	45,500	136,500

ユニファイ細目ネジ(UNF) 角度60°

呼び	山数	1本価格 (バラ)	3本組価格 (先・中・上)
NO.12	28	1,100	3,300
3/16	32	1,040	3,120
1/4	28	1,000	3,000
5/16	24	1,250	3,750
3/8	24	1,900	5,700
7/16	20	2,750	8,250
1/2	20	3,200	9,600
9/16	18	4,550	13,650
5/8	18	5,000	15,000
3/4	16	6,900	20,700
7/8	14	10,200	30,600
1"	12	14,500	43,500

Ⓛ ウィットネジ(W) 角度55°

呼び	山数	1本価格 (バラ)	3本組価格 (先・中・上)
1/8 W	40	880	2,640
3/16W	24	1,070	3,210
1/4W	20	1,200	3,600
5/16W	18	1,550	4,650
3/8W	16	2,200	6,600
7/16W	14	2,600	7,800
1/2W	12	2,750	8,250
9/16W	12	3,100	9,300
3/4W	10	4,450	13,350

※ユニファイ並目ネジ(UNC)はその都度お問い合わせください。

■ ハンドタップ(パック品)



中タップパックサイズ
1/8~1/2 : W35×H140mm
9/16~3/4 : W40×H155mm
ハンドタップパックサイズ
1/8~1/4 : W50×H140mm
5/16~3/8 : W60×H140mm
1/2 : W70×H155mm
9/16~3/4 : W60×H155mm



パックサイズ
W35×H140mm



パックサイズ
W35×H140mm

ウィットネジ(W)

呼び	山数	中タップ		3本組(先・中・上)	
		価格	JAN	価格	JAN
1/8W	40	600	041082	1,700	040085
3/16W	24	700	041099	2,000	040092
1/4W	20	800	041105	2,300	040108
5/16W	18	1,020	041112	2,960	040115
3/8W	16	1,400	041129	4,100	040122
7/16W	14	1,780	041372		
1/2W	12	1,800	041136	5,300	040139
9/16W	12	2,100	041389		
5/8W	11	2,400	041181	7,100	040184
3/4W	10	3,400	041198	10,100	040191

中タップ ユニファイネジ(UNF)

呼び	山数	価格	JAN
1/4	28	1,050	040948
5/16	24	1,300	040955
3/8	24	1,950	040962
7/16	20	2,800	040979
1/2	20	3,250	040986

Ⓛ 中タップ ウィットネジ(W)

呼び	山数	価格	JAN
1/4W	20	1,250	040863
3/8W	16	2,250	040924
1/2W	12	2,800	040931

パイプタップ

材質

SKS

PT(R)・PS(R) : ガス管・水道管

PF (G) : エアツール(工具)・配管等



【PT】

【PS】

【PF】

バックサイズ
W50×H140mm

【PT】テーパ 角度55°

呼び 管(呼び)	山数	価格 (ケース入)	価格 (パック品)	JAN
1/8	28	1,500	1,550	042515
1/4	19	1,700	1,750	042522
3/8 10A	19	2,300	2,350	042539
1/2 15A	14	3,000	3,050	042546
5/8	14	4,100		
3/4 20A	14	5,100	5,150	042607
7/8	14	6,700		
1" 25A	11	8,300	8,350	042614
1"1/8	11	12,000		
1"1/4	11	14,500		
1"3/8	11	17,000		
1"1/2	11	20,000		
1"3/4	11	25,000		
2"	11	31,500		

【PS】ストレート 角度55°

価格 (ケース入)	価格 (パック品)	JAN
1,500	1,550	042553
1,700	1,750	042560
2,300	2,350	042577
3,000	3,050	042584
4,100		
5,100	5,150	042683
6,700		
8,300	8,350	042690
12,000		
14,500		
17,000		
20,000		
25,000		
31,500		

【PF】ストレート 角度55°

価格 (ケース入)	価格 (パック品)	JAN
1,500	1,550	042621
1,700	1,750	042638
2,300	2,350	042645
3,000	3,050	042652
5,100	5,150	042669
8,300	8,350	042676

スパイラルタップ・ステンレス用スパイラルタップ

材質

HSS

切粉の排油性に優れ低い切削トルクで作業
できます。

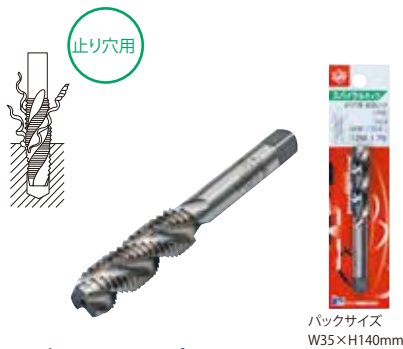

バックサイズ
W35×H140mm

スパイラルタップ

ねじ径	ピッチ	価格 (ケース入)	価格 (パック品)	JAN
M 3	0.5	1,470	1,520	043079
M 4	0.7	1,430	1,480	044076
M 5	0.8	1,520	1,570	044083
M 6	1.0	1,600	1,650	044090
M 8	1.25	2,300	2,350	044106
M10	1.5	2,900	2,950	044113
M12	1.75	4,100	4,150	044120

ステンレス鋼・クローム鋼モリブデン鋼など
ねばりのある材質のねじ加工に最適です。



バックサイズ
W35×H140mm

ステンレス用スパイラルタップ

ねじ径	ピッチ	価格 (ケース入)	価格 (パック品)	JAN
M 3	0.5	1,730	1,780	043017
M 4	0.7	1,670	1,720	043024
M 5	0.8	1,700	1,750	043031
M 6	1.0	1,800	1,850	043048
M 8	1.25	2,550	2,600	043055
M10	1.5	3,300	3,350	043062
M12	1.75	4,700	4,750	043000

ポイントタップ

HSS

切粉詰まりなどのトラブルが少なく
安定したねじ加工ができます

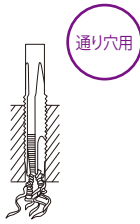

バックサイズ
W35×H140mm

ねじ径	ピッチ	価格 (パック品)	JAN
M 3	0.5	1,540	040450
M 4	0.7	1,510	040467
M 5	0.8	1,600	040474
M 6	1.0	1,700	040481
M 8	1.25	2,370	040498
M10	1.5	3,000	040504

パソコンタップ

SKS

光学ドライブ等の取付け、マザーボード等の
ネジ加工に!

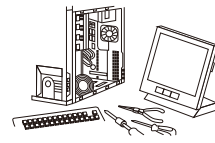

バックサイズ
W35×H140mm

ねじ径 (呼び)	ピッチ	山数	価格 (パック品)	JAN
M 1	0.25		1,260	041709
M 1.2	0.25		1,260	041716
M 1.4	0.3		1,260	041723
M 1.7	0.35		1,260	041730
M 2	0.4		720	041747
M 2.3	0.4		850	041754
M 2.5	0.45		850	041761
M 2.6	0.45		850	041778
M 3	0.5		600	041785
No.2	UNC	56	1,260	041396
No.4	UNC	40	1,260	041402
No.6	UNC	32	1,260	041426
No.8	UNC	32	1,260	041433
No.10	UNC	24	1,260	041440

アルミタップ

HSS

アルミダイカスト等のネジ加工に!

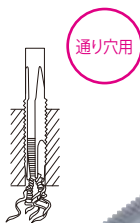

バックサイズ
W35×H140mm

ねじ径	ピッチ	価格 (パック品)	JAN
M 3	0.5	2,170	044014
M 4	0.7	2,300	044021
M 5	0.8	2,350	044038
M 6	1.0	2,450	044045
M 8	1.25	3,250	044052
M10	1.5	4,050	044069

ニップルタップ

SKS

折れたグリスニップルのネジ山修正に!

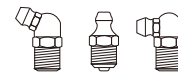

バックサイズ
W35×H140mm

ねじ径	ピッチ	価格 (パック品)	JAN
M 6	0.75	1,350	041792
M 6	1.0	730	041815
M 8	1.25	950	041822
1/4 UNF	28	1,200	041839
1/8 PT	28	1,870	041853
1/4 PT	19	2,150	041877
1/8 PF	28	1,850	041846
1/4 PF	19	2,150	041860

ドリルタップ

HSS



ケースサイズ
W30×H205mm

ねじ径	ピッチ	価格 (ケース入)	JAN
M 3	0.5	8,500	040511
M 4	0.7	8,500	040528
M 5	0.8	8,650	040535
M 6	1.0	9,350	040542

マシンナットタップ

SKS

通常のタップに比べ全長が長くシャンクが細い

先端から60%までテーパがかかっていますので、通常のタップに比べ安心して垂直に作業できます。



ケースサイズ
3~8mm :W30×H205mm
10mm :W48×H235mm

ねじ径	ピッチ	価格 (ケース入)	JAN
M 3	0.5	2,200	039928
M 4	0.7	2,030	039935
M 5	0.8	2,100	039942
M 6	1.0	2,200	039959
M 8	1.25	2,420	039966
M10	1.5	3,300	039973

ロング中タップ

SKS

通常のタップよりシャンクが長いタイプです



ケースサイズ
W30×H205mm

ねじ径	ピッチ	全長	価格 (ケース入)	JAN
M 4	0.7	100	3,300	041525
M 5	0.8	100	2,850	041532
M 6	1.0	100	2,400	041549
M 8	1.25	150	5,350	041679

プラグタップ

SKS



ケースサイズ
10~12mm :W30×H205mm
14~18mm :W48×H235mm

ねじ径	ピッチ	価格 (ケース入)	JAN
M10	1.0	2,370	040764
M12	1.25	2,450	040771
M14	1.25	3,000	040788
M18	1.5	3,950	040795

六角軸パイプタップ

HSS



パックサイズ
W35×H140mm

【PT】テーパ

呼び	山数	品番	価格 (パック品)	JAN
1/8	28	HPT001	2,600	049316
1/4	19	HPT002	3,900	049323
3/8	19	HPT003	5,000	049330
1/2	14	HPT004	5,500	049347

【PS】ストレート

品番	価格 (パック品)	JAN
HPS001	2,600	049354
HPS002	3,900	049361
HPS003	5,000	049378
HPS004	5,500	049385

六角軸中タップ

HSS



パックサイズ
W35×H140mm

ねじ径	ピッチ	価格 (パック品)	JAN
M 3	0.5	950	089473
M 4	0.7	950	089480
M 5	0.8	960	089497
M 6	1.0	1,050	089503
M 8	1.25	1,350	089510
M10	1.5	1,700	089527
3/8W	16	1,700	089466

六角軸3本組 中タップセット

HSS



ケースサイズ
W40×D40×H127mm

品番	内容	価格 (ケース品)	JAN
RNT-345	3x0.5	2,650	089602
	4x0.7		
	5x0.8		
RNT-456	4x0.7	2,800	089619
	5x0.8		
	6x1.0		

六角軸中タップ 下穴ドリルセット

HSS



ケースサイズ
W40×D40×H127mm

品番	内容	価格 (ケース品)	JAN
RN-T45	4x0.7 5x0.8 LTS-T410 (タップ 下穴用ドリル)	4,400	089732
	4x0.7 6x1.0 LTS-T410 (タップ 下穴用ドリル)		
RN-T46	6x1.0 LTS-T410 (タップ 下穴用ドリル)	4,500	089749
RN-T68	6x1.0 8x1.25 LTS-T410 (タップ 下穴用ドリル)	4,900	089756

六角軸スパイラルタップ

HSS

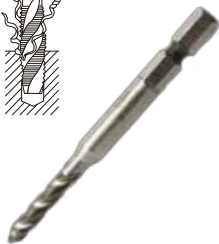

パックサイズ
W35×H140mm

ねじ径	ピッチ	価格 (パック品)	JAN
M 3	0.5	1,300	089534
M 4	0.7	1,300	089541
M 5	0.8	1,350	089558
M 6	1.0	1,500	089565
M 8	1.25	2,000	089572
M10	1.5	2,200	089589
3/8W	16	2,200	089596

六角軸3本組 スパイラルタップセット

HSS



ケースサイズ
W40×D40×H127mm

品番	内容	価格 (ケース品)	JAN
RSP-345	3x0.5	3,800	089626
	4x0.7		
	5x0.8		
RSP-456	4x0.7	4,000	089633
	5x0.8		
	6x1.0		

六角軸スパイラルタップ 下穴ドリルセット

HSS



ケースサイズ
W40×D40×H127mm

品番	内容	価格 (ケース品)	JAN
RS-T45	4x0.7 5x0.8 LTS-T410 (タップ 下穴用ドリル)	5,100	089763
	4x0.7 6x1.0 LTS-T410 (タップ 下穴用ドリル)		
RS-T46	6x1.0 LTS-T410 (タップ 下穴用ドリル)	5,300	089770
RS-T68	6x1.0 8x1.25 LTS-T410 (タップ 下穴用ドリル)	5,900	089787

Dies

調整ねじ付

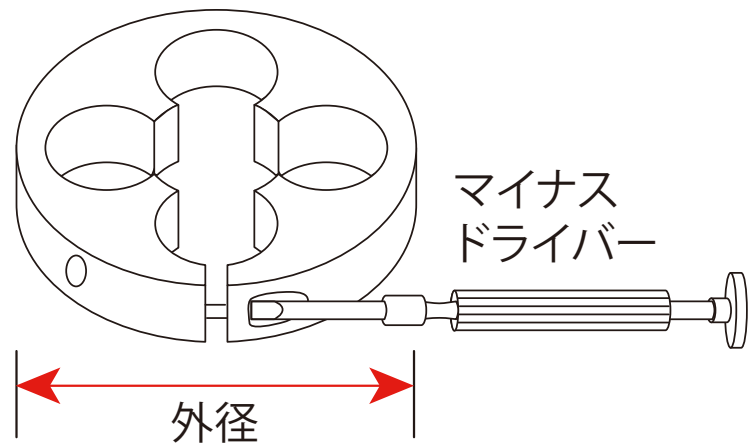

ダイスの取付け

ダイスハンドルにダイスをセットします。
(必ず刻印面を上向きにしてください)
止め穴を止めねじに正確に合わせ、しっ
かり締め付けて固定してください。

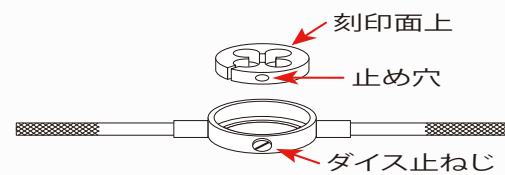

先端ねじ切り・水平チェック

面取りした丸棒にダイスを2~3回転さ
せ喰い付けさせます。この時、直角・ハンド
ルの水平を必ずチェックしてください。

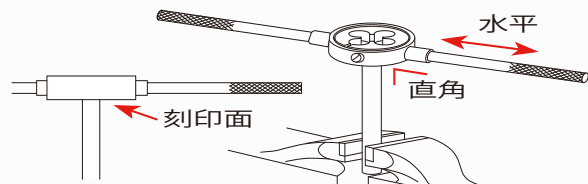

手回しねじ切り加工

加工前に切削油を差してから、3/4回転
ねじ切りし、1/4回転ねじもどしをします。
ねじ切り・ねじもどしの作業を繰り返し
切り込んでいきます。

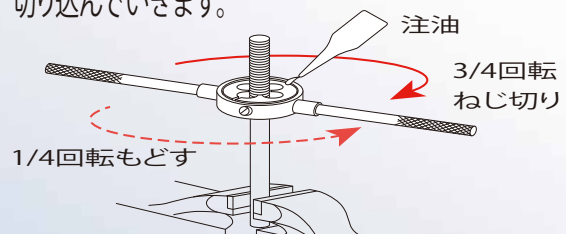

丸ダイス SKS
(ケース品)



価格表示のないサイズについてはその都度お問い合わせください。

メートルネジ(M)

ねじ径	ピッチ	ネジ山分類	価格			ねじ径	ピッチ	ネジ山分類	価格		
			25径	38径	50径				25径	38径	50径
M 2	0.4	並目	1,750	3,450		M11	1.0				6,000
M 2.5	0.4		1,750				1.25		2,700	4,150	5,200
	0.45	並目	1,750				1.5	並目	1,750	3,450	4,500
M 2.6	0.45	並目	1,750				1.75			4,150	
M 3	0.5	並目	1,750	3,450	4,500	M12	1.0		3,450	5,050	
	0.6		1,750	3,450	4,500		1.25		2,700	4,150	5,200
M 3.5	0.35		2,700				1.5		2,700	4,150	5,200
	0.5		1,750				1.75	並目	1,750	3,450	4,500
	0.6	並目	1,750		4,500		2.0			4,150	
M 4	0.5		2,700	4,150	5,200		2.5			4,150	
	0.7	並目	1,750	3,450	4,500	M13	1.5			4,150	5,200
	0.75		1,750	3,450	4,500		1.75	並目		3,450	4,500
	1.0			4,150			2.0			4,150	
	1.25			4,150		M14	1.25			4,150	5,200
M 4.5	0.7		1,750				1.5		2,700	4,150	5,200
	0.75	並目	1,750		5,200		1.75			5,200	
M 5	0.5				5,200		2.0	並目		3,450	4,500
	0.75			4,150		M15	1.0			6,000	
	0.8	並目	1,750	3,450	4,500		1.25			4,150	5,200
	0.9		1,750	3,450	4,500		1.5			4,150	5,200
	1.25			4,150			1.75			5,200	
M 5.5	0.9	並目		3,450	4,500	M16	1.5			4,150	5,200
M 6	0.75		2,700	4,150	5,200		1.75			5,200	
	1.0	並目	1,750	3,450	4,500		2.0	並目		3,450	4,500
	1.25		3,450	4,150	5,200		2.5			4,150	
	1.5			4,150	5,200	M17	2.0	並目		3,450	4,500
M 7	0.5				6,000	M18	1.5			4,150	5,200
	0.75				5,200		1.75			5,200	
	1.0	並目	1,750	3,450	4,500		2.5	並目		3,450	4,500
	1.25		1,750			M19	1.5				5,200
M 8	1.0		2,700	4,150	5,200		1.75			4,150	
	1.25	並目	1,750	3,450	4,500	M20	1.5			4,150	5,200
	1.5		2,700		5,200		1.75			5,200	
	1.75			4,150			2.5	並目		3,450	4,500
M 9	1.0			4,150		M21	1.5				5,200
	1.25	並目	1,750	3,450	4,500	M22	1.5				5,200
	1.5			3,450			2.5	並目			4,500
M10	0.75				5,200	M23	2.0				5,200
	1.0		3,450	5,050	6,000		2.5	並目			4,500
	1.25		2,700	4,150	5,200	M24	1.5				6,000
	1.5	並目	1,750	3,450	4,500		1.75				5,200
	1.75			4,150			2.0				5,200
	2.0			4,150			3.0	並目			4,500
						M25	3.0	並目			4,500
						M26	3.0	並目			4,500

丸ダイス(ケース品)

材質 SKS



ウィット並目ネジ(W)

呼び	山数	価格		
		25径	38径	50径
1/16W	60	1,750		
3/32W	48	1,750		
1/8W	40	1,750	3,450	4,500
5/32W	32	1,750	3,450	4,500
3/16W	24	1,750	3,450	4,500
7/32W	24	1,750		4,500
1/4W	20	1,750	3,450	4,500
5/16W	18	1,750	3,450	4,500
3/8W	16	1,750	3,450	4,500
7/16W	14	1,750	3,450	4,500
1/2W	12	1,750	3,450	4,500
9/16W	12			4,500
5/8W	11		3,450	4,500
11/16w	11			4,500
3/4W	10		3,450	4,500
7/8W	9			4,500
1"W	8			4,500

ユニファイネジ(UNC)

呼び	山数	価格		
		25径	38径	50径
3/16	24			5,200
1/4	20		4,200	5,200
5/16	18	2,800	4,200	5,200
3/8	16	2,800	4,200	5,200
7/16	14	2,800	4,200	5,200
1/2	13	2,800	4,200	
9/16	12		4,200	5,200
5/8	11		4,200	
3/4	10		4,200	5,200

ユニファイネジ(UNF)

呼び	山数	価格		
		25径	38径	50径
5/32	36		4,200	5,200
3/16	32		4,200	5,200
7/32	32		4,200	
1/4	28		4,200	5,200
5/16	24		4,200	5,200
3/8	24		4,200	5,200
7/16	20	2,800	4,200	5,200
1/2	20	2,800	4,200	5,200
9/16	18		4,200	
5/8	18		4,200	
3/4	16		4,200	
7/8	14			5,200

価格表示のないサイズについてはその都度お問い合わせください。

パイプダイス(ケース品)

材質 SKS



【PT】テーパー

呼び	山数	価格		
		38径	50径	57径
1/8	28	5,150	6,500	
1/4	19	5,150	6,500	
3/8	19	5,150	6,500	
1/2	14	5,150	6,500	
5/8	14		6,500	
3/4	14		6,500	
1	11			12,000

【PS】ストレート

呼び	山数	価格		
		38径	50径	57径
1/8	28	4,450	5,400	
1/4	19	4,450	5,400	
3/8	19	4,450	5,400	
1/2	14	4,450	5,400	
5/8	14		5,400	
3/4	14		5,400	
1	11			10,000

【PF】ストレート

呼び	山数	価格	
		38径	50径
1/8	28	5,150	6,500
1/4	19	5,150	6,500
3/8	19	5,150	6,500
1/2	14	5,150	6,500
3/4	14		6,500

六角ダイス(ケース品)



メートルネジ(M)

ねじ径	ピッチ	価格
M 3	0.5	2,150
	0.6	2,150
M 4	0.7	2,150
	0.75	2,150
M 5	0.8	2,150
	0.9	2,150
M 6	1.0	2,150
M 7	1.0	2,400
M 8	1.0	2,400
	1.25	2,400
M 9	1.25	2,550

ねじ径	ピッチ	価格
M10	1.25	2,550
	1.5	2,550
M11	1.25	3,400
	1.5	3,400
M12	1.25	3,400
	1.5	3,400
M14	1.5	4,100

ねじ径	ピッチ	価格
M14	2.0	4,100
M15	2.0	4,550
M16	1.5	4,550
	2.0	4,550
M17	2.0	5,350
M18	1.5	5,350
	2.5	5,350
M19	2.5	6,200
M20	1.5	6,200
	2.5	6,200
M22	1.5	7,300

ねじ径	ピッチ	価格
M22	2.5	7,300
M24	2.0	9,200
	3.0	9,200
M27	2.0	12,350
	3.0	12,350
M28	3.0	14,400
M30	3.5	14,400
M32	3.5	14,400

ウィットネジ(W)

呼び	山数	価格
1/8W	40	2,150
3/16W	24	2,150
1/4W	20	2,150
5/16W	18	2,400
3/8W	16	2,400
7/16W	14	3,000
1/2W	12	3,550
9/16W	12	4,550
5/8W	11	4,550
3/4W	10	5,350
7/8W	9	7,200
1"W	8	9,200

ユニファイネジ(UNC)

ねじ径	山数	価格
5/16NC	18	2,400
7/8NC	9	7,200
1"NC	8	9,200

ユニファイネジ(UNF)

ねじ径	山数	価格
1/4NF	28	2,150
5/16NF	24	2,400
3/8NF	24	2,400
1/2NF	20	3,550

パイプ用(PT)テーパ

呼び	山数	価格
1/8	28	5,300
1/4	19	6,900
3/8	19	8,300
1/2	14	10,700
5/8	14	14,000
3/4	14	18,350
7/8	14	22,000
1"	11	27,550

パイプ用(PS)ストレート

呼び	山数	価格
1/8	28	5,300
1/4	19	6,900
3/8	19	8,300
1/2	14	10,700
5/8	14	14,000
3/4	14	18,350
7/8	14	22,000
1"	11	27,550

丸ダイス (パック品)



バックサイズ
25径 : W50×H100mm



バックサイズ
38径 : W50×H100mm



バックサイズ
50径 : W60×H110mm

メートルネジ (M)

ねじ径	ピッチ	25径		38径		50径	
		価格	JAN	価格	JAN	価格	JAN
M 2	0.4	1,800	045011				
M 2.6	0.45	1,800	011467				
M 3	0.5	1,800	045028	3,500	045516		
	0.6	1,800	049071	3,500	045707		
M 4	0.7	1,800	045035	3,500	045523		
	0.75	1,800	049088	3,500	045714		
M 5	0.8	1,800	045042	3,500	045530		
	0.9	1,800	049095	3,500	045721		
M 6	1.0	1,800	045059	3,500	045547	4,550	046384
M 7	1.0	1,800	044953	3,500	045295		
M 8	1.0	2,750	045196	4,200	045486		
	1.25	1,800	045066	3,500	045554	4,550	046315
M 9	1.25	1,800	044960	3,500	045301	4,550	046322
M10	1.0	3,500	044984	5,100	045479		
	1.25	2,750	045158	4,200	011474	5,250	046346

ねじ径	ピッチ	25径		38径		50径	
		価格	JAN	価格	JAN	価格	JAN
M10	1.5	1,800	045073	3,500	045561	4,550	046339
M12	1.25	2,750	045165	4,200	011481	5,250	046377
M12	1.5	2,750	045172	4,200	011498	5,250	046353
M12	1.75	1,800	081682	3,500	045578	4,550	045967
M14	1.25			4,200	045745	5,250	046216
M14	1.5			4,200	045493	5,250	045936
M14	2.0			3,500	045585	4,550	045813
M16	1.5			4,200	044168	5,250	045943
M16	2.0			3,500	045592	4,550	045820
M18	1.5			4,200	005848	5,250	046209
M18	2.5			3,500	045684	4,550	045837
M20	1.5			4,200	045752	5,250	045950
M20	2.5			3,500	045691	4,550	045905

ウィットネジ (W)

呼び	山数	25径		38径		50径	
		価格	JAN	価格	JAN	価格	JAN
1/8W	40	1,800	045080	3,500	045608		
3/16W	24	1,800	045097	3,500	045615	4,550	046391
1/4W	20	1,800	045103	3,500	045622	4,550	045998
5/16W	18	1,800	045110	3,500	045639	4,550	045981
3/8W	16	1,800	045127	3,500	045646	4,550	045899
7/16W	14	1,800	046704	3,500	044922	4,550	046407
1/2W	12	1,800	045134	3,500	045653	4,550	045974
5/8W	11			3,500	045660	4,550	045912
3/4W	10			3,500	045677	4,550	045929
1"W	8					4,550	046001

ユニファイネジ (UNF)

呼び	山数	38径	
		価格	JAN
1/4	28	4,250	045424
5/16	24	4,250	045431
3/8	24	4,250	045448
7/16	20	4,250	045455
1/2	20	4,250	045462

パイプダイス (パック品)



バックサイズ
38径 : W50×H100mm



バックサイズ
50径 : W60×H110mm



価格
バックサイズ
57径 : W70×H130mm

[PT] テーパー

呼び	山数	38径		50径		57径	
		価格	JAN	価格	JAN	価格	JAN
1/8	28	5,200	045769	6,550	045868		
1/4	19	5,200	045776	6,550	045875		
3/8	19	5,200	045783	6,550	045882		
1/2	14	5,200	045790	6,550	045844		
5/8	14			6,550	045806		
3/4	14			6,550	045851		
1	11					12,050	046292

[PS] ストレート

呼び	山数	38径		50径		57径	
		価格	JAN	価格	JAN	価格	JAN
		4,500	045257	5,450	046162		
		4,500	045264	5,450	046179		
		4,500	045271	5,450	046186		
		4,500	045288	5,450	046193		
				5,450	046261		
				5,450	046278		
						10,050	046308

[PF] ストレート

呼び	山数	38径	
		価格	JAN
		5,200	045219
		5,200	045226
		5,200	045233
		5,200	045240

六角ダイス (パック品)



パックサイズ
W50×H100mm

メートルネジ (M)

ねじ径	ピッチ	価格	JAN
M 4	0.7	2,200	056932
M 5	0.8	2,200	056949
M 6	1.0	2,200	056956
M 8	1.25	2,450	056963
M10	1.25	2,600	057076
	1.5	2,600	056970

ねじ径	ピッチ	価格	JAN
M12	1.25	3,450	057113
	1.5	3,450	057083
	1.75	3,450	056987
M14	1.5	4,150	057090
	2.0	4,150	056994
M16	1.5	4,600	057106
	2.0	4,600	057007

ドクターボルト

全ネジボルト・ハブボルトのネジ山修正に最適です

先端部の損傷も簡単修正

割ダイスを使用していますので、損傷部分に近いネジが痛んでいない場所にセットし手前に廻すだけの簡単作業です。

ガイド、ハンドル不要

従来の商品と違い、ガイドやハンドルは必要ありません。また目で確認しながら作業を行なえますので、簡単・確実にネジ山修正が可能です。

DOCTOR BOLT



LDB-JS



品番	ねじ径	ピッチ	価格 (パック品)	JAN	割ダイスのみ価格
LDB-02	M 4	0.7	6,350	046773	3,550
LDB-03	M 5	0.8	6,350	046780	3,550
LDB-04	M 6	1.0	6,350	046797	3,550
LDB-05	M 8	1.25	6,350	046803	3,550
LDB-06	M10	1.0	6,350	046810	3,550
LDB-07	M10	1.25	6,350	046827	3,550
LDB-08	M10	1.5	6,350	046834	3,550
LDB-09	M12	1.25	6,350	046841	3,550
LDB-10	M12	1.5	6,350	046858	3,550
LDB-11	M12	1.75	6,350	046865	3,550
LDB-12	M14	1.25	6,350	046872	3,550
LDB-13	M14	1.5	6,350	046889	3,550
LDB-14	M14	2.0	6,350	046896	3,550

品番	ねじ径	ピッチ	価格 (パック品)	JAN	割ダイスのみ価格
LDB-15	1/4W	20	6,350	046902	3,550
LDB-16	3/8W	16	6,350	046919	3,550
LDB-17	1/2W	12	6,350	046926	3,550
LDB-18	1/2NF	20	6,350	046933	3,550
LDB-19	1/8PT	28	6,350	046940	3,550
LDB-20	5/16W	18	6,350	046971	3,550

ドクターボルトセット (乗用車用)

品番	セット内容	価格	JAN
LDB-JS	<ul style="list-style-type: none"> 本体×2 六角棒レンチ 専用アルミケース 割ダイス (6サイズ) M10×1.25/1.5 M12×1.25/1.5 M14×1.5・1/2NF 	32,400	046957

特殊サイズ

■ ハンドタップ 材質 SKS

メートルネジ(M) 角度60°

ねじ径	ピッチ	価格 (1本タップ)
M 1.1	0.3	1,100
M 1.6	0.45	1,100
M 2.3	0.4	640
M 2.5	0.45	640
M 4.5	0.5	640
M 5	1.5	1,000
M 8	1.75	1,050
M 9	1.0	1,200
M 10	1.75	1,170
M 11	2.0	1,650
M 15	2.0	2,050
M 18	1.25	3,450
M 19	1.5	3,650
	2.0	3,650
M 20	1.0	3,650
M 22	1.0	4,750
	1.25	4,750
	3.0	4,750
M 23	1.5	4,850
	2.0	4,850
	2.5	4,560
	3.0	4,850
M 24	1.25	8,250
	2.5	8,250
M 26	1.5	9,200
	3.0	8,250
M 28	3.0	11,350
	3.5	11,350
M 29	1.5	18,600
	3.0	18,600
M 32	2.0	18,600
M 33	2.0	18,600
M 40	4.0	20,600
M 45	1.5	24,700
M 50	5.0	26,500

ウィットネジ(W) 角度55°

ねじ径	山数	価格 (1本タップ)
11/16W	11	3,600
13/16W	10	5,000
15/16W	9	7,000
1-5/8W	5	31,250
1-7/8W	4 1/2	48,700

㊦ ウィットネジ(W) 角度55°

ねじ径	山数	価格 (1本タップ)
7/8W	9	7,600



㊦ メートルネジ(M) 角度60°

ねじ径	ピッチ	価格 (1本タップ)
M 3	0.6	680
M 4	0.75	680
M 5	0.9	760
M 8	0.75	1,850
M 9	1.25	1,620
M 11	1.5	2,500
M 12	1.0	2,500
M 13	1.5	2,650
M 18	1.5	4,500
	2.5	4,500
M 20	1.5	5,500
M 22	2.5	6,850
M 27	1.5	18,600
M 30	1.5	29,800

Tap

(1本タップ)の種類(先#1,中#2,上#3)については、その都度ご確認下さい。

丸ダイス (ケース品)

材質 SKS

メートルネジ(M)

ねじ径	ピッチ	価格		
		57径	63径	75径
M 26	1.5		18,000	
	3.0	8,100		
M 27	1.5	11,100		
	3.0	8,100		
M 30	1.5	11,100		
M 32	2.0	8,800		
	3.5		12,200	
M 33	2.0			34,000
M 34	1.0	11,100		
	3.5		12,200	
M 35	3.5		12,200	
M 36	2.0	11,100		34,000
	4.0	8,100		
M 38	4.0		12,200	22,000
M 39	3.0		14,500	
	4.0		12,200	
M 48	1.5			34,000
M 52	5.0			22,000

ウィットネジ(W)

ねじ径	山数	価格		
		25径	38径	50径
11/16W	40	1,750		
13/16W	16			4,500
	10			4,500
15/16W	9			4,500

ユニファイネジ(UNF)

ねじ径	山数	価格		
		25径	38径	50径
1/8NF	44			5,200
3/16NF	32	2,800		
7/32NF	28			5,200
1/4NF	28	2,800		
1"NF	12			5,200

㊦メートルネジ(M)

ねじ径	ピッチ	価格		
		25径	38径	50径
M 4	0.75	2,700	5,300	
M 5	0.9	2,700		
M 10	1.0		7,600	
	1.5	2,700		
M 12	1.0		7,600	
M 13	1.5		6,400	
M 16	2.0		5,300	
M 18	2.5		5,300	
M 20	2.5		5,300	6,600

㊦ウィットネジ(W)

ねじ径	山数	価格		
		25径	38径	50径
1/4W	20		5,200	6,500
5/16W	18	2,650	5,200	6,500
	16			6,500
7/16W	14		5,200	6,500
3/4W	10			6,500
7/8W	9			6,500
1"W	8			6,500



Dies

■ エキストラクター (折れ込みボルト抜き)



使用方法

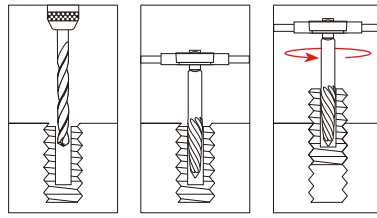

折れたボルトの中心にポンチを打ち、適合のドリルで下穴をあけます。
エキストラクターを下穴に、差込みます。
(打込み過ぎると折れます)
タップハンドルでゆっくり左に廻し、抜き取ります。

丸型エキストラクター

呼び	適合ボルト サイズ(mm)	適合パイプ サイズ	下穴ドリル サイズ(mm)	適合レンチ サイズ(mm)	価格 (箱入)	品番	価格 (パック品)	JAN
#801	4~6		2.0	6	350	No.1	400	048012
#802	6~8		3.2	6	390	No.2	450	048029
#803	8~11		4.0	6	470	No.3	530	048036
#804	11~14		6.5	10	550	No.4	600	048043
#805	14~19	1/8 (6A)	6.8	13	670	No.5	730	048050
#805-1/4	17~24	1/4 (8A)	9.2	20	900	No.5-1/4	960	045141
#806	19~25		10.5	20	1,100			
#806-3/8	24~28	3/8 (10A)	12.5	25	1,500			
#807	25~35		13.5	25	1,750			
#807-1/2	28~38	1/2 (15A)	15.5	32	2,150			
#808	35~44	3/4 (20A)	20.5	32	3,100			
#809	44~54	1" (25A)	27.0	38	4,250			
#810	54~64	1"-1/4(32A)	33.5	50	11,550			
#811	64~76	1"-1/2(40A)	37.0	50	14,550			
#812	76~90	2" (50A)	49.5	50	19,350			



T型エキストラクター

バックサイズ
W35×H140mm

品番	適合ボルト サイズ(mm)	価格 (パック品)	JAN
TE-36S	3~6	2,200	048173

角型エキストラクター

呼び	適合ボルト サイズ(mm)	適合パイプ サイズ	下穴ドリル サイズ(mm)	適合レンチ サイズ(mm)	価格 (箱入)	品番	価格 (パック品)	JAN
#801S	5~6		2.0	6	440	No.1S	490	048128
#802S	6~8		3.2	6	490	No.2S	560	048135
#803S	8~11		4.0	6	580	No.3S	640	048142
#804S	11~14		6.5	10	670	No.4S	730	048159
#805S	14~19	1/8 (6A)	6.8	13	820	No.5S	880	048166



丸型



角型



バックサイズ
W80×H140mm

エキストラクターセット

呼び	形状	セット内容	価格 (箱入)	価格 (パック品)	JAN
#1815	丸型	801・802・803・804・805	2,550	2,650	044137
#1816	丸型	801・802・803・804・805・806	3,800	3,900	044144
#1817	丸型	804・805・806	2,550	2,650	044151
#1818	丸型	806・807・808・809	13,300		
#1821	丸型	805・805-1/4・806-3/8・807-1/2	7,600		
#1822	丸型	805・805-1/4・806-3/8・807-1/2・808・809	17,900		
#1825	丸型	801・802・803・804・805・806・807・808・809	21,950		
#1826	丸型	801・802・803・804・805・806・807・808・809・810	28,300		
#1830	丸型	801・802・803・804・805・805-1/4・806	7,200		
#1815S	角型	801S・802S・803S・804S・805S	3,350	3,450	081699

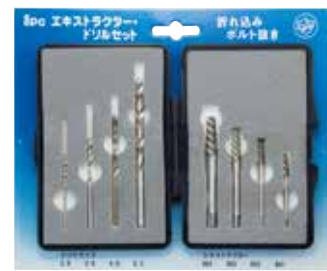

バックサイズ: W215×H180mm

エキストラクタードリルセット

品番	セット内容	価格 (パック品)	JAN
ED-8	ドリル 2.0・3.0・4.0・6.5 エキストラクター 801・802・803・804	2,900	048111

折れたパイプの除去に最適です！
特に掴めないパイプの除去に適しています。



ケースサイズ
W40×D40×H155mm

折れパイプ抜き

呼び	適合パイプサイズ	適合レンチサイズ(mm)	価格(ケース入)	JAN
806P	3/8 (10A)	25	1,750	044229
807P	1/2 (15A)	32	2,350	044236
808P	3/4 (20A)	32	3,350	044243
809P	1" (25A)	38	4,350	044250

パイプソケット抜き取りに必要な便利なセット！
水道工事や設備工事には欠かせません！

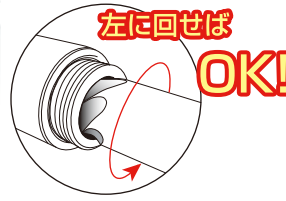

パイプ用エキストラクター&タップセット

ケースサイズ
W260×D150×H45mm

品番	セット内容		価格(ケース入)	JAN
	パイプタップ	エキストラクター		
P&E-S	1/2PT-14	807P (15A)	27,150	044298
	3/4PT-14	808P (20A)		
	1"PT-11	809P (25A)		

折れ込みタップ抜き(プルタップ)

タップが途中で折れ込んだ時にネジ山を破損せず折れたタップを抜きとります。



バックサイズ
W40×H140mm

使用前に

- 作業前に折れ込みタップの溝につまった切粉を取り除いてください。
- 折れ込みタップの突き出ている先端をなるべく平に削ってください。
- 挿入する前に潤滑油を数滴、注油してください。

使用方法

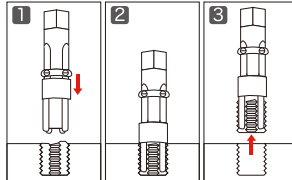

爪を適当な長さにセットし折れタップの溝に挿入します。ホルダーリングを折れタップに密着するように押し下げて爪を固定してください。タップレンチなどでゆるやかに左右に回し、折れタップをゆるめてから回して抜いてください。

3本爪・三ツ溝用

品番	折れ込みタップサイズ		価格(バック品)	JAN
	ミリ	インチ		
N3-3	3	1/8	3,000	049118
N3-4	4	5/32	3,000	049125
N3-5	5	3/16	3,000	049132
N3-6	6	1/4	3,000	049149
N3-8	8	5/16	3,000	049170

4本爪・四ツ溝用

品番	折れ込みタップサイズ		価格(バック品)	JAN
	ミリ	インチ		
N4-8	8	5/16	3,000	049156
N4-10	10	3/8	3,000	049163

ピッチゲージ



ミリ用

ピッチは1.25mmを表しています。

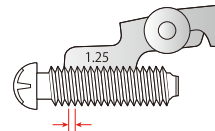

ネジ山からネジ山の寸法を表します。



バックサイズ
W50×H140mm

バックサイズ
W50×H140mm

インチ用

ピッチは12山を表しています。

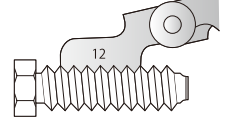

1インチの中にあるネジ山数を表します。

品番	対応	価格(バック品)	JAN
No.156	ミリ	3,600	082092
No.137	インチ	3,600	082108

タップハンドル

※タップ立て作業にはタップハンドルをご使用ください。
 ※T型タップホルダー・ラチェット式タップホルダーはねじ山修正作業にご使用ください。

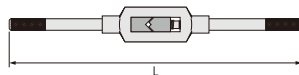

バックサイズ
 5 :W43×H150mm
 6~13 :W65×H260mm
 20 :W60×H280mm
 25 :W80×H345mm
 パイプ用 :W78×H345mm

呼び	ハンドタップ適合サイズ		パイプタップ適合サイズ	L:全長 (mm)	並級			鉄製			
	ミリ	インチ			価格(箱入)	価格(バック品)	JAN	価格(箱入)	価格(バック品)	JAN	
5 (#00)	1~5	1/16~3/16		95						2,550	046131
6 (#0)	1~6	1/16~1/4		170	1,370	1,420	046070	1,900			
10 (#4)	3~10	1/8~3/8		200	1,620	1,670	046087	2,100			
13 (#5)	4~13	3/16~1/2	1/8	260	2,150	2,200	046094	2,900			
20 (#6)	6~20	1/4~3/4	1/8~3/8	350	3,550	3,600	046100	4,700			
25 (#7)	10~25	3/8~1"	1/4~1/2	435	5,680	5,730	046117	7,350			
32(#7-1/2)	13~32	1/2~1"-1/4	1/2~1"	770	20,350						
38 (#8)	19~38	3/4~1"-1-2	3/4~1"-1/4	900	25,350						
パイプタップ用(#P-25)			1/8~1"	425						11,000	046124

タップホルダー

※タップ立て作業にはタップハンドルをご使用ください。
 ※T型タップホルダー・ラチェット式タップホルダーはねじ山修正作業にご使用ください。

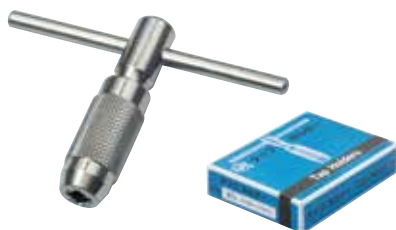

バックサイズ
 W125×H120mm



バックサイズ
 W125×H120mm

T型タップホルダー

呼び	ハンドタップ適合サイズ		価格 (箱入)	価格 (バック品)	JAN	替爪セット価格 (爪×2・バネ)
	ミリ	インチ				
5(#87)	1~5	1/16~3/16	1,100	1,150	046018	
6(#88)	3~6	1/8~1/4	1,100	1,150	046025	
10(#89)	5~10	3/16~3/8	1,530	1,580	046032	
13(#90)	6~13	1/8~1/2	2,360	2,410	046049	1,390

ラチェット式タップホルダー

呼び	ハンドタップ適合サイズ		価格 (箱入)	価格 (バック品)	JAN	替爪セット価格 (爪×2・バネ)
	ミリ	インチ				
10	3~10	1/8~3/8	4,150	4,200	046056	950
13	5~13	3/16~1/2	5,100			1,450

タップホルダーセット



バックサイズ
 W125×H140mm



バックサイズ
 W125×H140mm

品番	セット内容	価格 (バック品)	JAN
TH-6	中タップ M3×0.5・M4×0.7・M5×0.8 M6×1.0・M8×1.25 T型タップホルダー 6 (#88)	2,850	081149

品番	セット内容	価格 (バック品)	JAN
TH-M4	タップM4×0.7 (先・中・上) T型タップホルダー 6 (#88)	2,000	080975
TH-M5	タップM5×0.8 (先・中・上) T型タップホルダー 6 (#88)	2,050	080982
TH-M6	タップM6×1.0 (先・中・上) T型タップホルダー 6 (#88)	2,150	080999

ダイスハンドル



ダイスハンドル(並級)

サイズ	全長 (L)	価格 (箱入)	価格 (パック品)	JAN
38径	305	1,700	1,750	047046
50径	375	3,100	3,150	047053
57径	500	5,000	5,050	047060
63径	525	7,300		
75径	590	8,800		

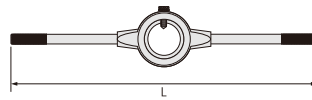

ダイスハンドル(鉄製)

サイズ	全長 (L)	価格 (箱入)	価格 (パック品)	JAN
20径	190	950	1,000	047022
25径	190	950	1,000	047039
38径	305	2,600		
50径	375	3,800		



パックサイズ
20・25径 :W 65×H260mm
38径 :W 85×H260mm
50径 :W100×H335mm

リーマ

パイプなどの面取り、パネルの穴の拡大に



パックサイズ
No.1~3:W70×H190mm
No.4 :W85×H195mm

シャーシーリーマ

呼び	適合サイズ (ミリ)	価格 (パック品)	JAN
No.1	3~11	1,270	049033
No.2	3~15	1,400	049040
No.3	4~20	2,250	049057
No.4	6~30	3,700	049064

パイプなどの面取り・プラスチック・パネルの穴の拡大に
先端が三角錐になっているので、薄いブリキ等の穴あけができます。
ブリキ板、プラスチック、塩ビの穴の拡大に

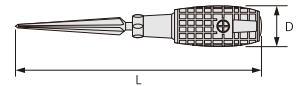

グリップシャーシー

品番	適合サイズ	全長 (L)	グリップ径 (D)	価格 (パック品)	JAN
GC-2	3~16mm	210	φ35	2,250	080388

グリスニップルレンチ

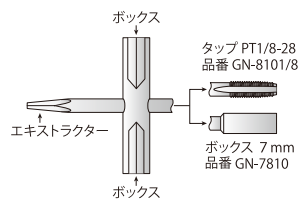
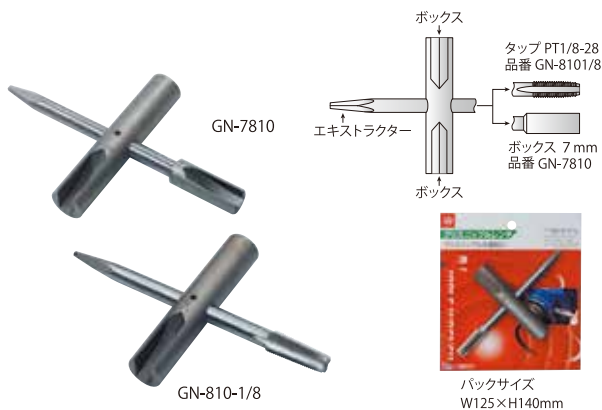

パックサイズ
W125×H140mm

品番	ボックスサイズ	タップサイズ	価格 (パック品)	JAN
GN-810-1/8	8・10	1/8PT-28	3,800	032172
GN-7810	7・8・10		3,800	032189



ニップルタップは
P06に記載しております。

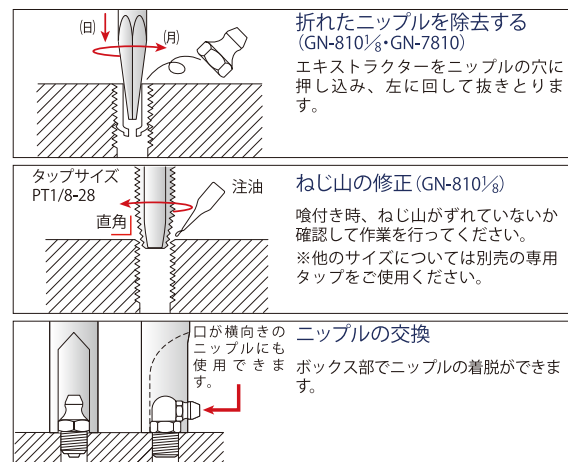

■ タップダイスセット - メートルネジ(M)

品番 価格 JAN	ケースサイズ 【W×D×H(mm)】	商品内容		
M320 149,000 081200	 510×260×85	10(#4)・20(#6) タップハンドル	タップ (中) 3x0.5 3x0.6 4x0.7 4x0.75 5x0.8 5x0.9 6x0.75 6x1.0 8x1.0 8x1.25 10x1.0 10x1.25 10x1.5 12x1.25 12x1.5 12x1.75 13x1.75 14x1.25 14x1.5 14x2.0 16x1.5 16x2.0 18x1.5 18x2.5 20x1.5 20x2.5 1/4NF28	38径タ ^ス イ 3x0.5 3x0.6 4x0.7 4x0.75 5x0.8 5x0.9 6x0.75 6x1.0 8x1.0 8x1.25 10x1.0 10x1.25 10x1.5 12x1.25 12x1.5 12x1.75 13x1.75
		6 タップホルダ ^ー 38径・50径 タ ^ス イハンドル ハ ^イ ア ^ン グ ^ラ ッ ^プ	14x1.25 14x1.5 14x2.0 16x1.5 16x2.0 18x1.5 18x2.5 20x1.5 20x2.5	
SUPER54 47,000 032929	 510×260×85	10(#4)・20(#6) タップハンドル	タップ (中) 3x0.5 3x0.6 4x0.7 4x0.75 5x0.8 5x0.9 6x1.0 7x1.0 8x1.25 9x1.25 10x1.0 10x1.25 10x1.5 12x1.25 12x1.5 12x1.75 14x1.5 14x2.0 16x1.5 16x2.0 18x1.5 18x2.5	25径タ ^ス イ 3x0.5 3x0.6 4x0.7 4x0.75 5x0.8 5x0.9 6x1.0 7x1.0 8x1.25 9x1.25 10x1.0 10x1.25 10x1.5 12x1.25 12x1.5 12x1.75
		10 ラチエット式タップホルダ ^ー 25径・38径 タ ^ス イハンドル ピ ^チ ケ ^ー ジ ^ン タ ^ス イ調整ト ^ラ イバ ^ー (-)	ハ ^イ ア ^ン グ ^ラ ッ ^プ 1/8PT28	38径タ ^ス イ 14x1.5 14x2.0 16x1.5 16x2.0 18x1.5 18x2.5 1/8PT28
M15 110,000 054730	 590×327×33	10(#4)・25(#7) タップハンドル	タップ (中) 6x1.0 7x1.0 8x1.25 10x1.5 11x1.5 12x1.75 14x2.0 16x2.0 18x2.5 20x2.5 22x2.5 24x3.0	50径タ ^ス イ 6x1.0 7x1.0 8x1.25 10x1.5 11x1.5 12x1.75 14x2.0 16x2.0 18x2.5 20x2.5 22x2.5 24x3.0
		50径 タ ^ス イハンドル		
M14 100,000 054723	 455×211×30	10(#4)・25(#7) タップハンドル	タップ (中) 10x1.5 11x1.5 12x1.75 14x2.0 16x2.0 18x2.5 20x2.5 22x2.5 24x3.0 26x3.0	50径タ ^ス イ 10x1.5 11x1.5 12x1.75 14x2.0 16x2.0 18x2.5 20x2.5 22x2.5 24x3.0 26x3.0
		50径 タ ^ス イハンドル		
M13 78,000 054716	 455×211×30	20(#6) タップハンドル	タップ (中) 6x1.0 7x1.0 8x1.25 10x1.5 11x1.5 12x1.75 14x2.0 16x2.0 18x2.5 20x2.5	50径タ ^ス イ 6x1.0 7x1.0 8x1.25 10x1.5 11x1.5 12x1.75 14x2.0 16x2.0 18x2.5 20x2.5
		50径 タ ^ス イハンドル		
M12 54,000 054709	 455×211×30	20(#6) タップハンドル	タップ (中) 6x1.0 7x1.0 8x1.25 9x1.25 10x1.5 11x1.5 12x1.75 14x2.0 16x2.0	38径タ ^ス イ 6x1.0 7x1.0 8x1.25 9x1.25 10x1.5 11x1.5 12x1.75 14x2.0 16x2.0
		38径 タ ^ス イハンドル		
M6-18 51,000 054938	 455×211×30	20(#6) タップハンドル	タップ (中) 6x1.0 8x1.25 10x1.25 12x1.25 12x1.5 14x1.5 16x1.5 18x1.5	38径タ ^ス イ 6x1.0 8x1.25 10x1.25 12x1.25 12x1.5 14x1.5 16x1.5 18x1.5
		38径 タ ^ス イハンドル		
M12-1/2S 64,000 054945	 455×211×30	20(#6) タップハンドル	タップ (中) 6x1.0 8x1.25 9x1.25 10x1.25 11x1.25 12x1.5 14x1.5 16x1.5 18x1.5	38径タ ^ス イ 6x1.0 8x1.25 9x1.25 10x1.25 11x1.25 12x1.5 14x1.5 16x1.5 18x1.5
		38径 タ ^ス イハンドル		

品番 価格 JAN	ケースサイズ 【W×D×H(mm)】	商品内容
F46 23,000 054662	252×121×22	10(#4) タップ ハンドル 25径 タ イス ハンドル タップ° (中) 4x0.7 5x0.8 6x1.0 8x1.25 10x1.5 12x1.75 25径タ イス 4x0.7 5x0.8 6x1.0 8x1.25 10x1.5 12x1.75
F48 24,000 054679	252×121×22	10(#4) タップ ハンドル 25径 タ イス ハンドル タップ° (中) 3x0.5 4x0.7 5x0.8 6x1.0 7x1.0 8x1.25 9x1.25 10x1.5 25径タ イス 3x0.5 4x0.7 5x0.8 6x1.0 7x1.0 8x1.25 9x1.25 10x1.5
M10 28,000 054686	252×121×22	6(#0) タップ ハンドル 25径 タ イス ハンドル タップ° (中) 2x0.4 2.6x0.45 3x0.5 3x0.6 4x0.7 4x0.75 5x0.8 5x0.9 6x1.0 25径タ イス 2x0.4 2.6x0.45 3x0.5 3x0.6 4x0.7 4x0.75 5x0.8 5x0.9 6x1.0
M11 26,000 054693	252×121×22	10(#4) タップ ハンドル 25径 タ イス ハンドル タップ° (中) 5x0.8 5x0.9 6x1.0 7x1.0 8x1.25 9x1.25 10x1.5 25径タ イス 5x0.8 5x0.9 6x1.0 7x1.0 8x1.25 9x1.25 10x1.5
M4-12 23,000 054952	252×121×22	10(#4) タップ ハンドル 25径 タ イス ハンドル タップ° (中) 4x0.7 5x0.8 6x1.0 8x1.25 10x1.25 12x1.5 25径タ イス 4x0.7 5x0.8 6x1.0 8x1.25 10x1.25 12x1.5
12P 15,000 054747	252×121×22	10(#4) タップ ハンドル 25径 タ イス ハンドル タップ° (中) 3x0.5 4x0.7 5x0.8 6x1.0 8x1.25 25径タ イス 3x0.5 4x0.7 5x0.8 6x1.0 8x1.25
20P 26,000 054754	252×121×22	10(#4) タップ ハンドル 25径 タ イス ハンドル タップ° (中) 2x0.4 3x0.5 4x0.7 5x0.8 6x1.0 7x1.0 8x1.25 9x1.25 10x1.5 25径タ イス 2x0.4 3x0.5 4x0.7 5x0.8 6x1.0 7x1.0 8x1.25 9x1.25 10x1.5
LT-12C 13,000 081071	222×93×22	10(#4) タップ ハンドル 25径 タ イス ハンドル タップ° (中) 3x0.5 4x0.7 5x0.8 6x1.0 8x1.25 25径タ イス 3x0.5 4x0.7 5x0.8 6x1.0 8x1.25
LT-16C 20,000 081163	237×105×22	10(#4) タップ ハンドル 25径 タ イス ハンドル タップ° (中) 3x0.5 4x0.7 5x0.8 6x1.0 8x1.25 10x1.5 12x1.75 25径タ イス 3x0.5 4x0.7 5x0.8 6x1.0 8x1.25 10x1.5 12x1.75
LT-20C 26,000 081101	237×105×22	10(#4) タップ ハンドル 25径 タ イス ハンドル タップ° (中) 3x0.5 4x0.7 5x0.8 6x1.0 7x1.0 8x1.25 9x1.25 10x1.5 12x1.75 25径タ イス 3x0.5 4x0.7 5x0.8 6x1.0 7x1.0 8x1.25 9x1.25 10x1.5 12x1.75
TDS-12C 13,000 081033	215×180	6(#0) タップ ハンドル 25径 タ イス ハンドル タップ° (中) 3x0.5 4x0.7 5x0.8 6x1.0 8x1.25 25径タ イス 3x0.5 4x0.7 5x0.8 6x1.0 8x1.25
LT-12B 4,100 081064	222×93×22	10(#4) タップ ハンドル 25径 タ イス ハンドル タップ° (中) 3x0.5 4x0.7 5x0.8 6x1.0 8x1.25 25径タ イス 3x0.5 4x0.7 5x0.8 6x1.0 8x1.25
LT-20B 5,900 081095	237×105×22	10(#4) タップ ハンドル 25径 タ イス ハンドル タップ° (中) 3x0.5 4x0.7 5x0.8 6x1.0 7x1.0 8x1.25 9x1.25 10x1.5 12x1.75 25径タ イス 3x0.5 4x0.7 5x0.8 6x1.0 7x1.0 8x1.25 9x1.25 10x1.5 12x1.75
LT-31B 8,500 081170	319×147×20	10(#4) タップ ハンドル 25径 タ イス ハンドル タ イス調整ドライバー (-) タップ° (先・中・上) 3x0.5 4x0.7 5x0.8 6x1.0 8x1.25 10x1.5 12x1.75 25径タ イス 3x0.5 4x0.7 5x0.8 6x1.0 8x1.25 10x1.5 12x1.75
TDS-12B 4,100 081026	215×180	6(#0) タップ ハンドル 25径 タ イス ハンドル タップ° (中) 3x0.5 4x0.7 5x0.8 6x1.0 8x1.25 25径タ イス 3x0.5 4x0.7 5x0.8 6x1.0 8x1.25

■ タップダイスセット - ウィットネジ(W)

品番 価格 JAN	ケースサイズ 【W×D×H(mm)】	商品内容
OK1 28,700 054761	455×211×30	10(#4) タップハンドル 38径 ダイスハンドル タップ(中) 1/4w20 5/16w18 3/8w16 7/16w14 1/2w12 38径ダイス 1/4w20 5/16w18 3/8w16 7/16w14 1/2w12
OK2 38,500 054785	455×211×30	20(#6) タップハンドル 50径 ダイスハンドル タップ(中) 1/4w20 3/8w16 1/2w12 5/8w11 3/4w10 50径ダイス 1/4w20 3/8w16 1/2w12 5/8w11 3/4w10
OK5 47,500 054808	455×211×30	20(#6) タップハンドル 50径 ダイスハンドル タップ(中) 1/4w20 5/16w18 3/8w16 7/16w14 1/2w12 5/8w11 3/4w10 50径ダイス 1/4w20 5/16w18 3/8w16 7/16w14 1/2w12 5/8w11 3/4w10
OK7 70,000 054822	455×211×20	10(#4)・25(#7) タップハンドル 50径 ダイスハンドル タップ(中) 1/4w20 5/16w18 3/8w16 7/16w14 1/2w12 5/8w11 3/4w10 7/8w9 1" w 8 50径ダイス 1/4w20 5/16w18 3/8w16 7/16w14 1/2w12 5/8w11 3/4w10 7/8w9 1" w 8
OK40 135,000 054846	590×327×33	10(#4)・32(#7-1/2) タップハンドル 50径・57径 ダイスハンドル タップ(中) 1/4w20 5/16w18 3/8w16 7/16w14 1/2w12 5/8w11 3/4w10 7/8w9 1" w 8 1"1/8w7 1"1/4w7 50径ダイス 1/4w20 5/16w18 3/8w16 7/16w14 1/2w12 5/8w11 3/4w10 7/8w9 1" w 8 57径ダイス 1"1/8w7 1"1/4w7
OK50 203,000 054860	590×327×33	20(#6)・38(#8) タップハンドル 50径・75径 ダイスハンドル タップ(中) 1/4w20 5/16w18 3/8w16 7/16w14 1/2w12 5/8w11 3/4w10 7/8w9 1" w 8 1"1/8w 7 1"1/4w 7 1"3/8w 6 1"1/2w 6 50径ダイス 1/4w20 5/16w18 3/8w16 7/16w14 1/2w12 5/8w11 3/4w10 7/8w9 1" w 8 75径ダイス 1"1/8w 7 1"1/4w 7 1"3/8w 6 1"1/2w 6

■ ギアタップダイスレンチセット (72T)

ラチェットシステム採用で長寿命の信頼性能!
新規ネジ制作可能!
ラチェットハンドル1本でタップ・ダイス作業が可能!

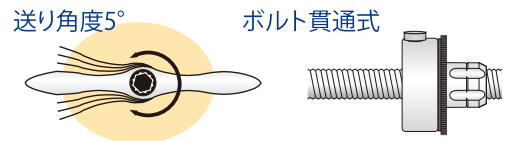

【セット内容】



・ギアハンドル
リバーシブルレバー搭載



・ダイスアダプター
25径ダイスを使用

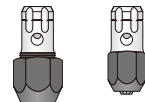

・タップアダプター
M3~10・M8~13まで対応
・Tハンドル
T型ホルダーとして使用可能

品番	セット内容	価格	JAN
GTDW-S	ギアハンドル・タップアダプター×2・Tハンドル・ダイスアダプター	10,000	084676

HexDrill

六角軸鉄工ドリル(パック品)

鉄・アルミ・木材の穴あけに
ポンチ不要のXシンニング加工



パックサイズ
1.8~4mm:W35×H158mm
4.1~16mm:W35×H190mm

サイズ (mm)	全長 (mm)	有効長 (mm)	価格 (1本入)	JAN	価格 (3本入)	JAN
1.8	70	18	630	092121		
2.0	73	24	630	092138	1,650	090110
2.1	73	24	630	092145		
2.2	77	27	630	092152	1,650	089640
2.3	77	27	630	092169	1,650	089657
2.4	81	30	630	092176	1,650	089664
2.5	81	30	630	092183	1,650	090127
2.6	81	30	630	092190	1,650	089671
2.7	85	33	630	092206	1,650	089688
2.8	85	33	630	092213	1,650	089831
2.9	85	33	630	092220		
3.0	85	33	630	092237	1,650	090134
3.1	89	36	700	092244		
3.2	89	36	700	092251	1,800	090141
3.3	89	36	700	092268	1,800	090158
3.4	94	39	700	092275	1,800	089695
3.5	94	39	700	092282	1,800	090165
3.6	94	39	750	092299	2,050	089701
3.7	94	39	750	092305	2,050	089718
3.8	99	43	750	092312	2,050	090172
3.9	99	43	750	092329		
4.0	99	43	750	092336	2,050	090189
4.1	107	43	850	092343		
4.2	107	43	850	092350	2,200	089848
4.3	112	47	850	092367	2,200	089725
4.4	112	47	850	092374		
4.5	112	47	850	092381	2,200	090196
4.6	112	47	900	092398		
4.7	112	47	900	092404		
4.8	118	52	900	092411		
4.9	118	52	900	092428		
5.0	118	52	900	092435	2,380	090202
5.1	118	52	1,300	092459		
5.2	118	52	1,300	092466		
5.3	118	52	1,300	092473		
5.4	125	57	1,300	092480		
5.5	125	57	1,300	092497		
5.6	125	57	1,400	092503		
5.7	125	57	1,400	092510		
5.8	125	57	1,400	092527		
5.9	125	57	1,400	092534		
6.0	125	57	1,400	092541		
6.5	133	63	1,470	092558		

サイズ (mm)	全長 (mm)	有効長 (mm)	価格 (1本入)	JAN
7.0	110	70	1,670	080760
7.5	110	70	1,900	080777
8.0	110	70	1,900	080784
8.5	110	70	2,250	080791
9.0	110	70	2,250	080807
9.5	110	70	2,800	080814
10.0	110	70	2,800	080821
10.5	110	70	2,970	080838
11.0	110	70	2,970	080845
11.5	110	70	3,350	080852
12.0	110	70	3,350	080869
12.5	110	70	3,900	080876
13.0	110	70	3,900	080883
13.5	110	70	4,900	080890
14.0	110	70	4,900	080906
14.5	110	70	5,400	080913
15.0	110	70	5,400	080920
16.0	110	70	6,700	080937



パックサイズ
W100×H180mm

六角軸鉄工ドリルセット

品番	セット内容 (mm)	価格	JAN
HD-2040	2.0・2.5・3.0・3.5・4.0	3,150	092442

六角軸スリーブレード(三枚刃)

鉄・アルミ・木材の穴あけに
ポンチ不要のXシニング加工



用途

鉄

アルミ

木材

ステンレス



真円に近い穴あけ加工

サイズ (mm)	全長 (mm)	有効長 (mm)	価格 (パック品)	JAN
3.0	84	33	850	089206
3.2	88	36	850	089213
3.3	88	36	850	089220
3.4	94	39	850	089237
3.5	94	39	850	089244
3.6	94	39	950	089251
3.8	97	43	950	089268
4.0	97	43	950	089275
4.2	107	43	1,050	089282
4.5	110	47	1,050	089299
4.8	119	52	1,200	089305
5.0	119	52	1,200	089312
5.5	125	57	1,600	089329
6.0	125	57	1,700	089336
6.5	132	63	1,800	089343
6.8	109	69	2,000	089350
7.0	109	69	2,000	089367
8.0	117	75	2,300	089374
8.5	117	75	2,300	089381
9.0	125	81	2,700	089398
10.0	133	87	3,400	089404
10.5	133	87	3,600	089411
11.0	142	94	3,600	089428
12.0	151	101	4,000	089435
12.5	151	101	4,500	089442
13.0	151	101	4,500	089459

パックサイズ
1.8~4mm:W35×H190mm
4.1~16mm:W35×H210mm

六角軸コバルトドリル

ステンレス・鉄の穴あけに
ポンチ不要のXシニング加工

用途 ステンレス 鉄
回転専用



バックサイズ
W35×H190mm

サイズ (mm)	全長 (mm)	有効長 (mm)	価格 (パック品)	JAN
1.5	64	18	1,200	013003
2.0	73	24	1,200	012815
2.5	81	30	1,200	012822
2.8	85	33	1,200	012839
3.0	85	33	1,200	012846
3.2	89	36	1,270	012853
3.3	89	36	1,270	012860
3.4	94	39	1,270	012877
3.5	94	39	1,270	012884
3.6	94	39	1,370	012891
3.7	94	43	1,370	012907
3.8	99	43	1,370	012914
4.0	99	43	1,370	012921
4.2	107	43	1,720	012938
4.5	112	47	1,720	012945
4.8	118	52	1,720	013584
5.0	118	52	1,720	012952
5.2	118	52	2,200	013591
5.5	125	57	2,200	012969
6.0	125	57	2,200	012976
6.5	133	63	2,200	012983



バックサイズ
W100×H180mm

六角軸コバルトドリルセット

品番	セット内容 (mm)	価格 (パック品)	JAN
HCO-2040	2.0・2.5・3.0・3.5・4.0	5,500	012990

六角軸コンクリートドリル

モルタル・ブロック・レンガ・石膏ボードの穴あけに
刃先チップに特徴がありスムーズな穴あけができます

用途 モルタル ブロック
レンガ 石膏ボード
回転専用



バックサイズ
W35×H190mm

サイズ mm	全長 (mm)	有効長 (mm)	価格 (パック品)	JAN
2.5	94	45	1,150	004018
2.8	94	45	1,150	004186
3.0	94	45	1,150	004025
3.2	94	45	1,150	004032
3.4	94	45	1,150	004049
3.5	94	45	1,150	004056
3.8	94	45	1,200	004063
4.0	94	45	1,200	004070
4.3	107	45	1,200	004087
4.4	107	45	1,200	004094
4.5	107	45	1,200	004100
4.8	107	45	1,200	004117
5.0	122	60	1,470	004124
5.3	122	60	1,470	004131
5.5	122	60	1,470	004148
6.0	122	60	1,470	004155
6.4	122	60	1,530	004162
6.5	122	60	1,530	004179



バックサイズ
W100×H180mm



バックサイズ
W50×H180mm

六角軸コンクリートドリルセット

品番	セット内容 (mm)	価格 (パック品)	JAN
HRV-3560	3.5・4.0・4.5・5.0・6.0	6,000	003981
HRV-3450	3.4・3.5・4.3・4.8・5.0	5,750	003998
HRV-3460	3.4・4.3・4.8・5.3・6.0	6,000	004001
HRV-3403	3.4×3本	3,350	003714
HRV-3503	3.5×3本	3,350	003721
HRV-4303	4.3×3本	3,500	003738

六角軸鉄工ロングドリル

狭く奥深い場所での作業に最適
ポンチ不要のXシンニング加工

用途 鉄 アルミ 木材



回転専用



バックサイズ
W40×H210mm

サイズ (mm)	全長 (mm)	有効長 (mm)	価格 (パッケージ)	JAN
1.5	90	40	750	090219
2.0	100	50	750	090226
2.5	100	50	750	090233
2.8	130	75	790	090240
3.0	130	75	790	090257
3.2	130	75	810	090264
3.5	130	75	810	090271
3.8	145	90	900	090288
4.0	145	90	900	090295
4.2	145	90	990	090301
4.5	145	90	990	090318
5.0	155	100	1,040	090325

六角軸テーパードラット

木材・アルミサッシの木ネジ・釘の下穴に
割れやすい材料や端を止める作業に

用途 アルミ 木材



回転専用

二条溝加工で鋸が食い付かず
木屑の排出もスムーズ!
鋭い2枚のエッジで切れ味抜群



バックサイズ
W35×H190mm



サイズ (mm)	全長 (mm)	溝長 (mm)	価格 (パッケージ)	JAN
2.0	95	28	890	090332
3.0	110	42	890	090349
4.0	125	56	1,010	090356
5.0	135	70	1,140	090363

六角軸コンクリートロングドリル

狭く奥深い場所での作業に最適
刃先チップに特徴がありスムーズな穴あけができます

用途 モルタル ブロック レンガ 石膏ボード



回転専用



バックサイズ
W40×H210mm

サイズ mm	全長 (mm)	有効長 (mm)	価格 (パッケージ)	JAN
3.4	175	100	1,450	090370
3.5	175	100	1,450	090387
4.0	175	100	1,470	090394
4.3	175	100	1,500	090400
4.5	175	100	1,500	090417
4.8	175	100	1,500	090424
5.0	175	100	1,670	090431
5.3	175	100	1,750	090448
5.5	175	100	1,750	090455
6.0	175	100	1,750	090462
6.4	175	100	1,770	090479
6.5	175	100	1,800	090486

六角ビットジョイント

ワンタッチ接続でスピーディー作業
両頭ビットを取付けたままでドリル作業ができます!



HJ-50

HJ-3065



バックサイズ
W50×H140mm



バックサイズ
W40×H210mm

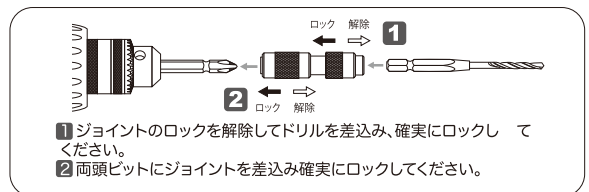

六角ビットジョイント

品番	全長 (mm)	価格 (パッケージ)	JAN
HJ-50	55	1,320	059933

六角ビットジョイントセット

品番	セット内容	価格 (パッケージ)	JAN
HJ-3065	六角軸鉄工ドリル 3mm 六角ビットジョイント 両頭ビット(+) 2×65	1,980	059940

六角軸レザービット

カーペット・クロス・壁紙の下穴あけに最適

用途 **革** **ゴム** **紙**
 回転専用 **石膏ボード** **カーペット** **クロス・壁紙**

- ・カーペット等、切屑を巻き込みません
- ・切屑が非常に少なくキレイな仕上がりに



バックサイズ
W50×H140mm

品番	サイズ (mm)	全長(L) (mm)	価格 (バック品)	JAN
LB-3	3	70	1,090	004216
LB-4	4	70	1,090	004223
LB-5	5	70	1,090	004230
LB-6	6	70	1,090	004247
LB-7	7	70	1,090	004254
LB-8	8	70	1,090	004261
LB-10	10	70	1,210	004278
LB-12	12	70	1,210	004285
LB-13	13	70	1,450	004292
LB-15	15	70	1,450	004308

※注意
 表面が硬い被削材には絶対に使用しないでください。
 斜めに押し当てず、必ず水平に押し当ててください。

六角軸コニカルドリル

C面加工・バリ取り・サラビス取付けの面取りに
 刃先角度90°切粉のハケもよくキレイに切れます

用途 **鉄** **ステンレス** **アルミ**
 回転専用 **真鍮** **プラスチック** **銅・塩ビ**

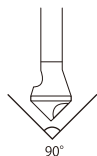

バックサイズ
W50×H140mm

品番	サイズ (mm)	面取り範囲 (mm)	全長(L) (mm)	価格 (バック品)	JAN
CND-9	9	4~9	55	3,300	024207
CND-14	14	6~14	67	4,180	024214
CND-18	18	8~18	78	5,500	024221

コニカルドリル

C面加工・バリ取り・サラビス取付けの面取りに
 刃先角度90°切粉のハケもよくキレイに切れます

用途 **鉄** **ステンレス** **アルミ**
 回転専用 **真鍮** **プラスチック** **銅・塩ビ**

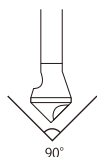

バックサイズ
W50×H140mm

サイズ (mm)	面取り範囲 (mm)	全長(L) (mm)	価格 (バック品)	JAN
9	4~9	54	2,660	024085
14	6~14	70	3,510	024092
18	8~18	100	4,840	024108

六角軸ヒンジドリル

サッシ枠・蝶番等の下穴あけ専用ドリル

- ・ドリル先端のガイド部によりサッシ枠・蝶番穴のほぼ中心に下穴があけれます。
- ・木ねじがキレイに、スピーディに止めれます。
- ・蝶番付け時は蝶番がズレずに正確に取付けができます。

用途 **木材** **鉄** **アルミ**
 回転専用

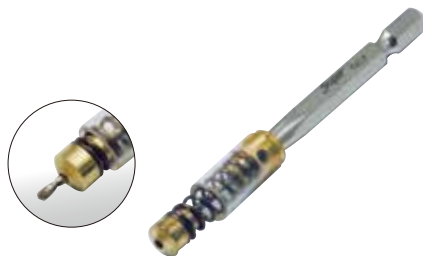

バックサイズ
W80×H158mm

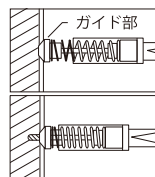

斜め、センターずれを解消!
 正確に木ねじが止めれます

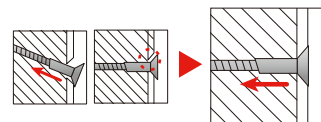

ドリルを回転させながら、ガイド部を軽く当ててから押ししてください。ドリル刃が出て穴のほぼ中心に下穴があきます。

※先端ガイド部・ドリルの交換はできません。

品番	適合木ねじサイズ (mm)	全長 (mm)	ドリル径 (mm)	ガイド径 (mm)	価格 (バック品)	JAN
JK-20L	3.1~4.8	90	2.0	8.0	1,650	013317

※注意
 木のヤニでガイド部の穴が詰まることがありますのでシリコンスプレーをガイド部に時々噴きかけてください。

スポットカッター(超高張力鋼板用)

- ・チップングし難い刃先形状を採用!
- ・切削加工能力を実現! (摩擦係数0.12~0.15 μ)
- ・表面皮膜の硬度強化に優れたコーティング加工を実現!
- ・超高張力鋼板に極力熱影響を回避し毎分18M~24Mの最適な周速。
- ・再研磨加工ができ、低コストを実現!

再研磨加工可能
 低コスト

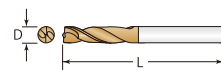

品番	S (mm)	L (mm)	コーティング	価格	JAN
LS-P82C	8.2	80	チタンクロムナイト	4,000	063640

※切削油を使用すると耐摩耗性に優れ、従来の加工数に比べ大幅にアップします!

1本のドリルで多サイズの穴あけが可能



六角軸スパイラルチタン

適応板厚 2mm
薄鉄板
アルミ
木材
プラスチック



材質 HSSチタンコーティング

ケースサイズ
W40×D40×H127mm

品番	サイズ (mm)	段数	価格 (ケース入)	JAN
LST-412	4・5・6・7・8・9・10・11・12	9	2,550	014819
LST-422	4・6・8・10・12・14・16・18・20・22	10	4,600	014826
LST-521	5・7・9・11・13・15・17・19・21	9	4,600	014833
LST-428	4・6・8・10・12・14・16・18・20・22・24・26・28	13	6,900	014857
LST-633	6・8・10・12・14・16・18・20・22・24・26・28・30・33	14	7,900	014840



六角軸スパイラルコバルト

適応板厚 2mm
薄鉄板
アルミ
木材
プラスチック

適応板厚 1.6mm
ステンレス



材質 Co-HSSチタンコーティング

ケースサイズ
W40×D40×H127mm

品番	サイズ (mm)	段数	価格 (ケース入)	JAN
LST-412Co	4・5・6・7・8・9・10・11・12	9	3,450	014864
LST-416Co	4・6・8・10・12・14・16	7	5,300	014956
LST-418Co	4・6・8・10・12・14・16・18	8	5,550	014871
LST-422Co	4・6・8・10・12・14・16・18・20・22	10	6,250	014888
LST-521Co	5・7・9・11・13・15・17・19・21	9	6,250	014895
LST-428Co	4・6・8・10・12・14・16・18・20・22・24・26・28	13	11,500	014963
LST-633Co	6・8・10・12・14・16・18・20・22・24・26・28・30・33	14	15,700	014949



六角軸チタンステップビット

適応板厚 2mm
薄鉄板
アルミ
木材
プラスチック

適応板厚 1.6mm
ステンレス

刃寿命
約3倍
(当社比)



材質 Co-HSSチタンコーティング

バックサイズ
W50×H140mm

品番	サイズ (mm)	段数	価格 (バック品)	JAN
HTS-1	4・5・6・7・8・9・10・11・12	9	9,700	024115
HTS-2	4・6・8・10・12・13・14・15・16	9	14,300	024122
HTS-3	4・6・8・10・12・14・15・16・17・18	10	17,700	024139

丸軸 ステップビット

適応板厚 2mm
薄鉄板
アルミ
木材
プラスチック



ST-1E ST-4E

ケースサイズ
ST-1E・2E・3E: W40×D40×H127mm
ST-4E: W55×H130mm

材質 HSS

品番	サイズ (mm)	段数	価格 (ケース入)	JAN
ST-1E	4・5・6・7・8・9・10・11・12	9	2,200	023927
ST-2E	6・8・10・12・14・16・18	7	3,630	023934
ST-3E	6・9・11・13・15・17・19・21・24・27・30・33	12	8,030	023941
ST-4E	6・9・12・15・18・21・24・27・30・32・34・36・38・40・42	15	11,000	023958

丸軸 スパイラルステップビット

適応板厚 2mm
薄鉄板
アルミ
木材
プラスチック

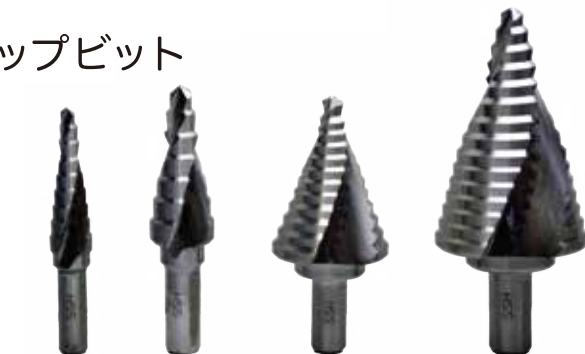

STS-1E STS-4E

ケースサイズ
STS-1E・2E・3E: W40×D40×H127mm
STS-4E: W55×H130mm

材質 HSS

品番	サイズ (mm)	段数	価格 (ケース入)	JAN
STS-1E	4・5・6・7・8・9・10・11・12	9	2,300	023965
STS-2E	6・8・10・12・14・16・18	7	3,750	023972
STS-3E	6・9・11・13・15・17・19・21・24・27・30・33	12	9,200	023989
STS-4E	6・9・12・15・18・21・24・27・30・32・34・36・38・40・42	15	12,900	023996

丸軸 ステップビット

ST-1・ST-3・ST-4
適応板厚 3mm
薄鉄板
アルミ
木材
プラスチック

ST-2
適応板厚 5mm
薄鉄板
アルミ
木材
プラスチック

適応板厚 1.6mm
ステンレス



ST-1.2 ST-3 ST-4

パック・ケースサイズ
ST-1・2: W50×H140mm
ST-3 : W40×H130mm
ST-4 : W55×H130mm

材質 Co-HSS

品番	サイズ (mm)	段数	価格 (パック品)	価格 (ケース入)	JAN
ST-1	4・5・6・7・8・9・10・11・12	9	6,400		024016
ST-2	6・8・10・12・14・16・18	7	9,700		024023
ST-3	6・9・11・13・15・17・19・21・24・27・30・33	12		20,900	024030
ST-4	6・9・12・15・18・21・24・27・30・32・34・36・38・40・42	15		31,900	024009

六角軸 タップ下穴用ドリル

六角軸
6.35mm

適応板厚 2mm
薄鉄板
アルミ
プラスチック



ケースサイズ
W40×D40×H127mm

材質 HSSチタンコーティング

品番	サイズ (mm)	段数	価格 (ケース入)	JAN
LST-T4-3/8	3.3(M4x0.7)・4.2(M5x0.8)・5(M6x1.0)・8(3/8w)	4	2,600	014918
LST-T410	3.3(M4x0.7)・4.2(M5x0.8)・5(M6x1.0)・6.8(M8x1.25)・8(3/8w)・8.5(M10x1.5)	6	3,000	014901

鉄工ドリル

鉄・アルミ・木材の穴あけに
喰いつきが良いXシンニング加工



用途

鉄

アルミ

木材



袋入

サイズ (mm)	全長 (mm)	有効長 (mm)	袋入		パック品		
			入数	価格	入数	価格	JAN
0.3	19	4	10	5,200	2	1,050	010019
0.4	20	5	10	4,350	2	880	010026
0.5	22	6	10	3,950	2	800	010033
0.6	24	7	10	3,450	2	700	010040
0.7	28	9	10	3,200	2	650	010057
0.8	30	10	10	3,050	2	620	010064
0.9	32	11	10	2,950	2	600	010071
1.0	34	12	10	2,750	2	560	010088
1.1	36	14	10	2,750	2	560	010095
1.2	38	16	10	2,750	2	560	010101
1.3	38	16	10	2,750	2	560	010118
1.4	40	18	10	2,750	2	560	010125
1.5	40	18	10	2,750	2	560	010132
1.6	43	20	10	2,750	2	560	010149
1.7	43	20	10	2,750	2	560	010156
1.8	46	22	10	2,750	2	560	010163
1.9	46	22	10	2,750	2	560	010170
2.0	49	24	10	2,750	2	560	010187
2.1	49	24	10	2,750	2	560	010194
2.2	53	27	10	2,750	2	560	010200
2.3	53	27	10	2,750	2	560	010217
2.4	57	30	10	2,750	2	560	010224
2.5	57	30	10	2,750	2	560	010231
2.6	57	30	10	2,750	2	560	010248
2.7	61	33	10	2,750	2	560	010255
2.8	61	33	10	2,750	2	560	010262
2.9	61	33	10	2,750	2	560	010279
3.0	61	33	10	2,750	2	560	010286
3.1	65	36	10	3,200	2	650	010293
3.2	65	36	10	3,200	2	650	010309
3.3	65	36	10	3,200	2	650	010316
3.4	70	39	10	3,200	2	650	010323
3.5	70	39	10	3,200	2	650	010330
3.6	70	39	10	3,550	2	720	010347
3.7	70	39	10	3,550	2	720	010354
3.8	75	43	10	3,550	2	720	010361
3.9	75	43	10	3,550	2	720	010378
4.0	75	43	10	3,550	2	720	010385
4.1	75	43	10	4,350	1	440	010392
4.2	75	43	10	4,350	1	440	010408
4.3	80	47	10	4,350	1	440	010415
4.4	80	47	10	4,350	1	440	010422
4.5	80	47	10	4,350	1	440	010439

サイズ (mm)	全長 (mm)	有効長 (mm)	袋入		パック品		
			入数	価格	入数	価格	JAN
4.6	80	47	10	4,950	1	500	010446
4.7	80	47	10	4,950	1	500	010453
4.8	86	52	10	4,950	1	500	010460
4.9	86	52	10	4,950	1	500	010477
5.0	86	52	10	4,950	1	500	010484
5.1	86	52	10	5,750	1	580	010491
5.2	86	52	10	5,750	1	580	010507
5.3	86	52	10	5,750	1	580	010514
5.4	93	57	10	5,750	1	580	010521
5.5	93	57	10	5,750	1	580	010538
5.6	93	57	10	6,650	1	670	010545
5.7	93	57	10	6,650	1	670	010552
5.8	93	57	10	6,650	1	670	010569
5.9	93	57	10	6,650	1	670	010576
6.0	93	57	10	6,650	1	670	010583
6.1	101	63	10	7,450	1	750	010590
6.2	101	63	10	7,450	1	750	010606
6.3	101	63	10	7,450	1	750	010613
6.4	101	63	10	7,450	1	750	010620
6.5	101	63	10	7,450	1	750	010637
6.6	101	63	10	8,350	1	840	010644
6.7	101	63	10	8,350	1	840	010651
6.8	109	69	10	8,350	1	840	010668
6.9	109	69	10	8,350	1	840	010675
7.0	109	69	10	8,350	1	840	010682
7.1	109	69	10	9,450	1	950	010699
7.2	109	69	10	9,450	1	950	010705
7.3	109	69	10	9,450	1	950	010712
7.4	109	69	10	9,450	1	950	010729
7.5	109	69	10	9,450	1	950	010736
7.6	117	75	10	10,850	1	1,090	010743
7.7	117	75	10	10,850	1	1,090	010750
7.8	117	75	10	10,850	1	1,090	010767
7.9	117	75	10	10,850	1	1,090	010774
8.0	117	75	10	10,850	1	1,090	010781
8.1	117	75	5	5,950	1	1,200	010798
8.2	117	75	5	5,950	1	1,200	010804
8.3	117	75	5	5,950	1	1,200	010811
8.4	117	75	5	5,950	1	1,200	010828
8.5	117	75	5	5,950	1	1,200	010835
8.6	125	81	5	6,700	1	1,350	010842
8.7	125	81	5	6,700	1	1,350	010859
8.8	125	81	5	6,700	1	1,350	010866



バックサイズ
 0.3~ 1.5mm :W32×H105mm
 1.6~ 4.0mm :W35×H130mm
 4.1~ 6.5mm :W35×H158mm
 6.6~ 9.5mm :W35×H190mm
 9.6~13.0mm :W40×H210mm



バックサイズ
 W100×H180mm

鉄工ドリルセット

品番	セット内容 (mm)	価格 (バック品)	JAN
SS-13	1.5・2.0・2.5・3.0・3.2 3.5・4.0・4.5・4.8・5.0 5.5・6.0・6.5	5,450	011504

サイズ (mm)	全長 (mm)	有効長 (mm)	袋入		バック品		
			入数	価格	入数	価格	JAN
8.9	125	81	5	6,700	1	1,350	010873
9.0	125	81	5	6,700	1	1,350	010880
9.1	125	81	5	7,650	1	1,540	010897
9.2	125	81	5	7,650	1	1,540	010903
9.3	125	81	5	7,650	1	1,540	010910
9.4	125	81	5	7,650	1	1,540	010927
9.5	125	81	5	7,650	1	1,540	010934
9.6	133	87	5	8,600	1	1,730	010941
9.7	133	87	5	8,600	1	1,730	010958
9.8	133	87	5	8,600	1	1,730	010965
9.9	133	87	5	8,600	1	1,730	010972
10.0	133	87	5	8,600	1	1,730	010989
10.1	133	87	5	9,450	1	1,900	010996
10.2	133	87	5	9,450	1	1,900	011009
10.3	133	87	5	9,450	1	1,900	011016
10.4	133	87	5	9,450	1	1,900	011023
10.5	133	87	5	9,450	1	1,900	011030
10.6	133	87	5	10,650	1	2,140	011047
10.7	142	94	5	10,650	1	2,140	011054
10.8	142	94	5	10,650	1	2,140	011061
10.9	142	94	5	10,650	1	2,140	011078
11.0	142	94	5	10,650	1	2,140	011085
11.1	142	94	5	11,700	1	2,350	011092
11.2	142	94	5	11,700	1	2,350	011108
11.3	142	94	5	11,700	1	2,350	011115
11.4	142	94	5	11,700	1	2,350	011122
11.5	142	94	5	11,700	1	2,350	011139
11.6	142	94	5	12,450	1	2,500	011146
11.7	142	94	5	12,450	1	2,500	011153
11.8	142	94	5	12,450	1	2,500	011160
11.9	142	94	5	12,450	1	2,500	011177
12.0	151	101	5	12,450	1	2,500	011184
12.1	151	101	5	13,700	1	2,750	011191
12.2	151	101	5	13,700	1	2,750	011207
12.3	151	101	5	13,700	1	2,750	011214
12.4	151	101	5	13,700	1	2,750	011221
12.5	151	101	5	13,700	1	2,750	011238
12.6	151	101	5	14,700	1	2,950	011245
12.7	151	101	5	14,700	1	2,950	011252
12.8	151	101	5	14,700	1	2,950	011269
12.9	151	101	5	14,700	1	2,950	011276
13.0	151	101	5	14,700	1	2,950	011283

ステンレス用コバルトドリル

貫通時のバリが少ない先端形状
 喰いつきが良いXシンニング加工

用途 ステンレス 鉄
 回転専用



バックサイズ
 W37×H160mm

サイズ (mm)	全長 (mm)	有効長 (mm)	入数	価格 (バック品)	JAN
1.5	40	18	1	580	013324
2.0	49	24	1	580	013331
2.5	57	30	1	580	013348
2.8	61	33	1	580	013355
3.0	61	33	1	580	013362
3.2	65	36	1	650	013379
3.3	65	36	1	650	013386
3.4	70	39	1	650	013393
3.5	70	39	1	650	013409
3.6	70	39	1	700	013416
3.7	75	43	1	700	013423
3.8	75	43	1	700	013430
4.0	75	43	1	700	013447
4.2	75	43	1	800	013454
4.5	80	47	1	800	013461
4.8	86	52	1	830	013478
5.0	86	52	1	830	013485
5.2	86	52	1	900	013522
5.5	93	57	1	900	013492
6.0	93	57	1	1,000	013508
6.5	101	63	1	1,150	013515

在庫の有無については、お問い合わせご確認下さい。

■ スチールコア

過酷な切削でも最高の切れ味!
センタードリルにコバルトハイス使用!
・バネ付ですので切削屑が中に残りにくい

用途 ステンレス 鉄板 ホーロー
回転専用

最大切削能力
25mm厚

深穴用



サイズ (mm)	1mm 単位	有効長 (mm)	シャンク (mm)	価格 (ケース)
15~20		25	10	5,640
21~25		25	10	6,440
26~30		25	10	7,480
31~35		25	10	8,510
36~40		25	10	9,890
41~45		25	10	11,390
46~50		25	10	13,000
51~55		25	10	14,380
56~59		25	10	17,250
60~65		25	10	18,520
66~70		25	10	21,160
71~75		25	10	22,770
76~80		25	10	24,610
81~85		25	10	27,600
86~90		25	10	29,670
91~95		25	10	31,050
96~100		25	10	33,120

スチールコア センタードリル(ステン用コバルトハイス)

サイズ (mm)	対応サイズ (mm)	全長 (mm)	価格
6.0	φ15~100	80	1,270

■ 超硬ステンレスホールソー

最大切削能力3mm厚!
センタードリルにコバルトハイス使用!

用途 ステンレス 鉄板 ホーロー
回転専用

最大切削能力
3mm厚



サイズ (mm)	1mm 単位	有効長 (mm)	シャンク (mm)	価格 (ケース)
15~20		12	10	4,830
21~25		12	10	5,520
26~30		12	10	6,440
31~35		12	10	7,360
36~40		12	10	8,510
41~45		12	10	9,890
46~50		12	10	11,270
51~55		12	10	12,420
56~59		12	10	14,950
60~65		12	13	16,100
66~70		12	13	18,400
71~75		12	13	19,780
76~80		12	13	21,390
81~85		12	13	23,920
86~90		12	13	25,760
91~95		12	13	26,910
96~100		12	13	28,750

スタンダード センタードリル(ステン用コバルトハイス)

サイズ (mm)	対応サイズ (mm)	全長 (mm)	価格
6.0	φ15~59	50	870
8.0	φ60~100	50	920

ホーロー用 センタードリル(超硬チップ付)

サイズ (mm)	対応サイズ (mm)	全長 (mm)	価格
6.0	φ15~59	50	870
8.0	φ60~100	50	920

在庫の有無については、お問い合わせをご確認下さい。

■ ハイスホールソー

最大切削能力1.6mm厚!

最大切削能力
1.6mm厚

 用途 **薄鉄板**

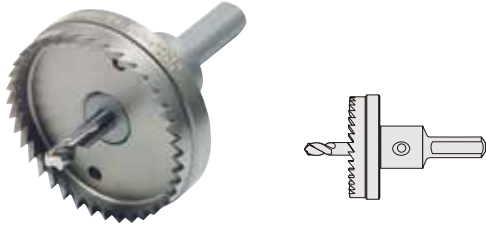

サイズ (mm)	1mm 単位	有効長 (mm)	シャンク (mm)	セット価格 (ケース)
12~15		6.5	10	2,190
16~19		6.5	10	2,370
20~24		6.5	10	2,820
25~27		6.5	10	3,220
28~32		6.5	10	3,330
33~36		6.5	10	4,550
37~42		6.5	10	6,040
43~46		6.5	10	6,960
47~55		6.5	10	7,780
56~59		6.5	10	8,410
60~65		6.5	13	9,000
66~72		6.5	13	9,500
73~83		6.5	13	14,100
84~95		6.5	13	18,860
96~100		6.5	13	21,900

ハイスホールソー センタードリル

サイズ (mm)	対応サイズ (mm)	全長 (mm)	価格
6.0	φ12~100	50	550

SDSプラスビット

穴あけスピード、寿命が大幅アップ!

用途 **コンクリート** **ブロック**
レンガ **モルタル**



バックサイズ
全長:110mm
W35×H190mm

全長:160mm
W40×H210mm



バックサイズ
全長:110mm
W72×H150mm

全長:160mm
W80×H205mm

全長110mm

サイズ (mm)	全長 (mm)	有効長 (mm)	価格 (パック品)	JAN
3.4	110	50	1,390	093586
3.5	110	50	1,390	092992
4.0	110	50	1,390	093005
4.3	110	50	1,390	093593
4.5	110	50	1,390	093012
4.8	110	50	1,390	093029
5.0	110	50	1,390	093036
5.5	110	50	1,450	093043
6.0	110	50	1,450	093050
6.4	110	50	1,500	093647
6.5	110	50	1,500	093067

徳用プロパック(全長110mm)【5本入】

サイズ (mm)	価格 (パック品)	JAN
3.4	6,000	090806
3.5	6,000	090813
4.0	6,000	090592
4.3	6,000	090820
4.5	6,000	090769
4.8	6,000	090837
5.0	6,000	090844
5.5	6,200	090608
6.0	6,200	090851
6.4	6,530	090868
6.5	6,530	090875

全長160mm

サイズ (mm)	全長 (mm)	有効長 (mm)	価格 (パック品)	JAN
3.4	160	100	1,620	091834
3.5	160	100	1,620	091841
4.3	160	100	1,620	093678
4.5	160	100	1,620	091940
4.8	160	100	1,620	093661
5.0	160	100	1,620	093616
5.3	160	100	1,620	093623
5.5	160	100	1,620	093630
6.0	160	100	1,620	093104
6.4	160	100	1,620	093111
6.5	160	100	1,620	049101
7.0	160	100	1,620	093128
7.5	160	100	1,620	093135
8.0	160	100	1,620	093142
8.5	160	100	1,850	093159
9.0	160	100	1,850	093166
9.5	160	100	1,950	093173
10.0	160	100	1,950	093180
10.5	160	100	1,950	093197
11.0	160	100	1,950	093203
12.0	160	100	2,000	093210
12.5	160	100	2,060	093227
12.7	160	100	2,250	093234
13.0	160	100	2,250	093241
13.5	160	100	2,450	081545
14.0	160	100	2,450	093258
14.3	160	100	2,900	093609
14.5	160	100	2,900	093265
15.0	160	100	3,400	093555
16.0	160	100	3,400	093272

徳用プロパック(全長160mm)【5本入】

サイズ (mm)	価格 (パック品)	JAN
3.4	6,900	090783
3.5	6,900	090790
4.3	6,900	090882
4.5	6,900	090776
4.8	6,900	090721
5.0	6,900	090738
5.3	6,900	090899
5.5	6,900	090653
6.0	6,900	090660
6.4	6,900	090905
6.5	6,900	090912
7.0	6,900	090677
7.5	6,900	090684
8.0	6,900	090929
8.5	8,200	090936
9.0	8,200	090691
9.5	8,200	090707
10.0	8,200	090745
10.5	8,200	090943
11.0	8,200	090615
12.0	8,200	090950
12.5	9,000	090967
12.7	9,000	090974
13.0	9,000	090622
13.5	10,850	090639
14.0	10,850	090646
14.3	10,850	090981
14.5	11,700	090998



パックサイズ
W40×H245mm



ケースサイズ
W47×H375mm



ケースサイズ
W47×H480mm

全長200mm

サイズ (mm)	全長 (mm)	有効長 (mm)	価格 (パック品)	JAN
16.5	200	120	3,400	093289
17.0	200	120	3,400	093296
17.5	200	120	3,400	093302
18.0	200	120	3,400	093319
19.0	200	120	3,800	093326
20.0	200	120	4,200	093333
21.5	200	120	4,300	093562
22.0	200	120	4,300	093340

全長300mm

サイズ (mm)	全長 (mm)	有効長 (mm)	価格 (ケース品)	JAN
8.5	300	210	4,750	092930
10.5	300	210	4,750	092947
12.0	300	210	5,000	092954
12.5	300	210	5,250	092961
12.7	300	210	5,250	093524
14.0	300	210	5,500	092978
14.3	300	210	5,500	093531
14.5	300	210	5,800	092985

全長400mm

サイズ (mm)	全長 (mm)	有効長 (mm)	価格 (ケース品)	JAN
10.5	400	330	6,300	093357
12.0	400	330	6,300	093364
12.5	400	330	6,300	093371
12.7	400	330	6,300	093517
14.0	400	330	6,300	093388
14.3	400	330	6,300	092923
14.5	400	330	6,300	093395
16.0	400	330	7,900	093401
17.5	400	330	7,900	093418
18.0	400	330	7,900	093425
19.0	400	330	8,500	093432
20.0	400	330	8,900	093449
22.0	400	330	8,900	093456
24.0	400	330	9,500	093548
25.0	400	330	9,500	093463
26.0	400	330	10,000	093470
28.0	400	330	10,300	093487
30.0	400	330	10,500	093494
32.0	400	330	11,000	093500

SDSブースタープラス(パック品)

真円に近い穴あけが可能!

用途 **鉄** **ブロック** **コンクリート**
レンガ **モルタル**

一体成型チップ使用



パックサイズ
W40×H210mm

サイズ (mm)	全長 (mm)	有効長 (mm)	価格	JAN
6.0	160	100	1,400	091339
8.0	160	100	1,450	091353
10.5	160	100	1,650	091377
12.0	160	100	1,700	091384
12.5	160	100	1,700	091391
14.5	160	100	2,400	091407

コンクリートドリル (RV)

豊富なサイズをレギュラータイプ・ロングタイプで揃え
ニーズにお応えします!

用途 コンクリート ブロック
レンガ モルタル



パックサイズ
2.5~ 6.5mm :W35×H158mm
7.0~14.5mm :W35×H210mm
15.0~20.0mm :W35×H245mm



ケースサイズ
21.0~27.0mm
:W47×H335mm



パックサイズ
W47×H178mm

レギュラーサイズ

サイズ (mm)	全長 (mm)	有効長 (mm)	価格 (ケース品)	パック品	
				価格	JAN
2.5	100	50	770	770	001284
3.0	100	50	770	770	000010
3.2	100	50	770	770	000027
3.4	100	50	770	770	000034
3.5	100	50	770	770	000041
3.8	100	50	770	770	000058
4.0	100	50	770	770	000065
4.2	100	50	770	770	001260
4.3	100	50	770	770	000072
4.4	100	50	770	770	000089
4.5	100	50	770	770	000096
4.8	100	50	770	770	000102
5.0	110	60	820	820	000119
5.2	110	60	820	820	000126
5.3	110	60	820	820	001277
5.5	110	60	820	820	000133
5.6	110	60	820	820	000515
6.0	110	60	820	820	000140
6.2	110	60	860	860	000522
6.4	110	60	860	860	000157
6.5	110	60	860	860	000164
7.0	130	80	1,000	1,000	000171
7.2	130	80	1,050	1,050	000362
7.5	130	80	1,050	1,050	000188
8.0	130	80	1,150	1,150	000195
8.5	130	80	1,250	1,250	000201
8.7	130	80	1,350	1,350	000454
9.0	160	100	1,350	1,350	000218
9.5	160	100	1,450	1,450	000225
10.0	160	100	1,450	1,450	000232
10.5	160	100	1,600	1,600	000249
11.0	160	100	1,700	1,700	000256
11.5	170	100	1,700	1,700	000263
12.0	170	100	1,750	1,750	000270
12.5	170	100	1,750	1,750	000287
12.7	170	100	1,750	1,750	000294
13.0	170	100	1,750	1,750	000300
13.5	170	100	1,950	1,950	000317
14.0	170	110	1,950	1,950	000324
14.3	170	110	2,050	2,050	000331
14.5	170	110	2,050	2,050	000348
15.0	200	120	2,250	2,250	000355

サイズ (mm)	全長 (mm)	有効長 (mm)	価格 (ケース品)	パック品	
				価格	JAN
16.0	200	120	2,400	2,400	000379
16.5	200	120	2,400	2,400	000386
17.0	200	130	2,400	2,400	000393
17.5	200	130	2,500	2,500	000409
18.0	200	130	2,500	2,500	000416
19.0	200	130	2,750	2,750	000461
20.0	200	130	3,050	3,050	000423
21.0	230	140	3,300		000478
21.5	230	140	3,550		000430
22.0	230	140	3,550		000447
22.5	230	140	4,000		000584
23.0	230	140	4,000		000492
24.0	250	150	4,200		000508
25.0	250	150	4,600		000485
25.4	250	150	4,950		
26.0	250	150	5,250		
27.0	250	150	5,250		
30.0	250	150	7,050		
32.0	250	150	7,400		
35.0	250	150	9,500		
38.0	250	150	11,000		
45.0	250	150	22,000		

徳用プロパック【5本入】

サイズ (mm)	価格 (パック品)	JAN
3.0	2,750	000614
3.2	2,750	000621
3.4	2,750	000638
3.5	2,750	000645
3.8	2,750	000652
4.0	2,750	000669
4.3	2,750	000867
4.4	2,750	000881
4.5	2,750	000676
4.8	2,750	000683
5.0	2,850	000690
5.2	2,850	001291
5.3	2,850	001307
5.5	2,850	000706
6.0	2,850	000713
6.2	3,050	001253
6.4	3,050	000720
6.5	3,050	000737



150mm 200mm
筒入

ロングサイズ(全長150mm)

サイズ (mm)	全長 (mm)	価格 (筒入)
3.2	150	1,270
3.4	150	1,270
3.5	150	1,270
4.0	150	1,270
4.2	150	1,270
5.0	150	1,320
5.3	150	1,320
6.0	150	1,320
6.4	150	1,320

ロングサイズ(全長200mm)

サイズ (mm)	全長 (mm)	価格 (筒入)
4.0	200	1,850
4.4	200	1,850
4.8	200	1,850
5.0	200	1,850
5.2	200	1,850
5.6	200	1,850
6.0	200	1,850
6.4	200	2,050
6.5	200	2,050
7.0	200	2,050
7.5	200	2,250
8.0	200	2,250
8.5	200	2,350
9.0	200	2,350
9.5	200	2,700
10.0	200	2,700
10.5	200	3,000



ケースサイズ
8.0~28.0mm
:W47×H480mm

ロングサイズ(全長300mm)

サイズ (mm)	全長 (mm)	有効長 (mm)	価格 (ケース品)	JAN
8.0	300	200	2,450	002519
8.5	300	200	2,450	002526
9.0	300	200	2,850	002533
9.5	300	200	2,850	002540
10.0	300	200	2,850	002557
10.5	300	200	3,200	002564
11.0	300	200	3,200	002571
12.0	300	200	3,200	002588
12.5	300	200	3,550	002595
12.7	300	200	3,550	002601
13.0	300	200	3,550	002618
13.5	300	200	3,550	002625
14.0	300	200	3,800	002632
14.3	300	200	3,800	002830
14.5	300	200	3,800	002649
15.0	300	200	3,800	002656
16.0	300	200	3,800	002663
17.0	300	200	4,200	002670
17.5	300	200	4,200	002687
18.0	300	200	4,200	002694
19.0	300	200	4,200	002700
20.0	300	200	5,200	002717
21.0	300	200	5,200	002724
21.5	300	200	5,850	002731
22.0	300	200	5,850	002748
23.0	300	200	7,200	002755
24.0	300	200	7,200	002762
25.0	300	200	7,200	002779
28.0	300	200	8,900	002786
30.0	300	200	9,400	002793
32.0	300	200	11,000	002809
35.0	300	200	11,700	002816
38.0	300	200	13,200	002823

六角軸ハンマードリル

アンカーボルトの下穴あけやコンクリートの貫通穴あけに

用途 コンクリート ブロック

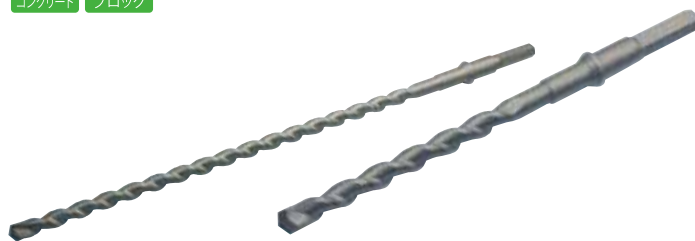

レギュラーサイズ (全長280mm)

サイズ (mm)	全長 (mm)	有効長 (mm)	価格 (筒入)	バック品 価格	JAN
10.0	280	160	4,650	4,650	093999
10.5	280	160	4,650	4,650	094002
11.0	280	160	4,650	4,650	094019
12.0	280	160	4,650	4,650	094026
12.5	280	160	4,650	4,650	094033
12.7	280	160	4,650	4,650	094040
13.0	280	160	4,650	4,650	094057
13.5	280	160	4,650	4,650	094064
14.0	280	160	4,650	4,650	094071
14.3	280	160	4,650	4,650	094088
14.5	280	160	4,650	4,650	094095
14.7	280	160	4,650	4,650	094101
15.0	280	160	4,650	4,650	094118
16.0	280	160	4,650	4,650	094125
16.5	280	160	5,000	5,000	094132
16.7	280	160	5,000	5,000	094149
17.0	280	160	5,000	5,000	094156
17.5	280	160	5,000	5,000	094163
18.0	280	160	5,000	5,000	094170
18.5	280	160	5,000	5,000	094187
19.0	280	160	5,000	5,000	094194
19.5	280	160	6,450	6,450	094200
19.7	280	160	6,450	6,450	094385
20.0	280	160	6,450	6,450	094217
21.5	280	160	6,450	6,450	094224
22.0	280	160	6,450	6,450	094231
22.5	280	160	7,350	7,350	094248
23.0	280	160	7,350	7,350	094255
24.0	280	160	7,350	7,350	094262
25.0	280	160	7,350	7,350	094279
25.5	280	160	7,350	7,350	094286
26.0	280	160	8,450	8,450	094293
26.5	280	160	8,450	8,450	094309
28.0	280	160	8,450	8,450	094316
29.0	280	160	9,200	9,200	094323
29.5	280	160	9,200	9,200	094330
30.0	280	160	9,200	9,200	094347
32.0	280	160	9,200	9,200	094354
35.0	280	160	10,550	10,550	094361
38.0	280	160	11,100	11,100	094378

ロングサイズ (全長505mm)

サイズ (mm)	全長 (mm)	有効長 (mm)	価格 (袋入)	JAN
10.5	505	390	7,000	006289
12.7	505	390	7,000	006296
14.3	505	390	7,000	006517
14.5	505	390	7,000	006302
14.7	505	390	7,000	006319
16.0	505	390	7,000	006326
16.5	505	390	7,800	006630
17.0	505	390	7,800	006333
17.5	505	390	7,800	006340
18.0	505	390	7,800	006357
19.0	505	390	7,800	006364
20.0	505	390	8,900	006371
22.0	505	390	8,900	006388
22.5	505	390	9,900	006395
24.0	505	390	10,000	006401
25.0	505	390	10,000	006418
25.5	505	390	10,500	006425
26.0	505	390	10,500	006432
26.5	505	390	10,500	006449
28.0	505	390	11,500	006456
29.0	505	390	12,600	006463
30.0	505	390	12,600	006470
32.0	505	390	12,600	006487
35.0	505	390	14,000	006494
38.0	505	390	16,000	006500

ケミカルアンカー用アダプター

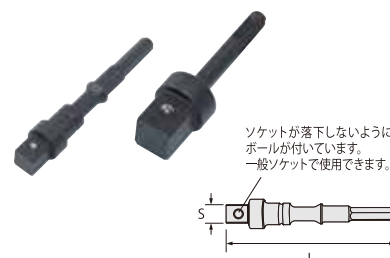

呼び	対辺(S) mm	シャンク形状	全長(L) mm	価格 (筒入)	JAN
1/2	12.7	六角軸	160	3,500	094477
3/4	19.0	六角軸	170	3,500	094484

アンカー打込み棒



手打ち カットアンカー用 (Aタイプ)

品番	対応アンカーねじ径	価格 (袋入)	JAN
CA-20A	W 1/4 (M6)	1,000	000744
CA-25A	W 5/16 (M8)	1,000	000751
CA-30A	W 3/8 (M10)	1,100	000768
CA-40A	W 1/2 (M12)	1,300	000775

SDS カットアンカー用 (Aタイプ)

品番	対応アンカーねじ径	価格 (袋入)	JAN
1/4A	W 1/4 (M6)	2,500	081293
5/16A	W 5/16 (M8)	2,500	081354
3/8A	W 3/8 (M10)	2,750	081361
1/2A	W 1/2 (M12)	3,000	081378

手打ち ヒルティアンカー用 (Bタイプ)

品番	対応アンカーねじ径	価格 (袋入)	JAN
SA-20B	W 1/4 (M6)	900	000805
SA-25B	W 5/16 (M8)	900	000812
SA-30B	W 3/8 (M10)	950	000829
SA-40B	W 1/2 (M12)	1,100	000836

SDS ヒルティアンカー用 (Bタイプ)

品番	対応アンカーねじ径	価格 (袋入)	JAN
1/4B	W 1/4 (M6)	2,500	081309
5/16B	W 5/16 (M8)	2,500	081446
3/8B	W 3/8 (M10)	2,750	081453
1/2B	W 1/2 (M12)	3,000	081460
3/8BS	W 3/8 (HLショート)	2,750	003400

テーパ軸ハンマードリル

アンカーボルトの下穴あけやコンクリートの貫通穴あけに

用途 **コンクリート** **ブロック**



レギュラーサイズ

サイズ (mm)	全長 (mm)	有効長 (mm)	テーパ形状	価格 (袋入)	JAN
6.0	115	60	No.1	1,500	093708
6.5	115	60	No.1	1,500	093715
7.0	115	60	No.1	1,500	093890
7.5	115	60	No.1	1,500	093913
8.0	115	60	No.1	1,500	093722
8.5	115	60	No.1	1,500	093739
9.0	115	60	No.1	1,500	093746
9.5	115	60	No.1	1,500	093920
10.0	115	60	No.1	1,500	093753
10.5	120	70	No.1	1,600	093760
11.0	120	70	No.1	1,600	093777
12.0	120	70	No.1	1,700	093784
12.3	120	70	No.1	1,800	093937
12.5	120	70	No.1	1,800	093791
12.7	120	70	No.1	1,900	093807
13.0	120	70	No.1	1,900	093944
13.3	120	70	No.1	1,900	093951
13.5	120	70	No.1	1,900	093814
14.0	120	70	No.1	1,900	093968
14.3	120	70	No.1	2,000	093821
14.5	120	70	No.1	2,000	093975
14.7	120	70	No.1	2,000	093982
15.0	120	70	No.1	2,000	094415
15.5	130	80	No.1	2,000	094422
16.0	130	80	No.1	2,300	093838
16.5	130	80	No.1	2,300	094439
17.0	130	80	No.1	2,300	093845
17.5	130	80	No.1	2,300	093852
18.0	160	110	No.1	3,000	093869
19.0	160	110	No.1	3,200	093876
19.5	160	110	No.1	3,200	094446
19.7	160	110	No.1	3,200	094453
20.0	160	110	No.1	3,200	094460
21.5	160	110	No.2	3,200	094491
22.0	160	110	No.2	4,000	094514
25.0	160	110	No.2	5,000	094521

ロングサイズ(全長200mm)

サイズ (mm)	全長 (mm)	有効長 (mm)	テーパ形状	価格 (ケース)	JAN
7.5	200	150	No.1	2,700	094538
8.0	200	150	No.1	2,700	094545
8.5	200	150	No.1	2,700	094552
9.0	200	150	No.1	2,700	094606
9.5	200	150	No.1	2,700	094613
10.0	200	150	No.1	2,900	094620
10.5	200	150	No.1	2,900	094637
11.0	200	150	No.1	2,900	094644
12.0	200	150	No.1	2,900	094651
12.7	200	150	No.1	3,200	094668
13.0	200	150	No.1	3,200	094675
13.5	200	150	No.1	3,300	094682
14.0	200	150	No.1	3,300	094699
14.3	200	150	No.1	3,400	094705
14.5	200	150	No.1	3,400	094712
16.0	200	150	No.1	3,600	094729
17.5	200	150	No.1	3,900	094743
18.0	200	150	No.1	3,900	094750
19.0	200	150	No.1	4,100	094767

ロングサイズ(全長280mm)

サイズ (mm)	全長 (mm)	有効長 (mm)	テーパ形状	価格 (ケース)	JAN
10.0	280	230	No.1	3,500	094781
11.0	280	230	No.1	3,750	094804
12.0	280	230	No.1	3,750	094811

コッター

(テーパアダプター用ビット外し)

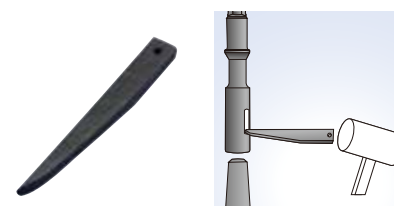

叩いてドリルを取り出します

コッター(テーパアダプター用ビットは外し)

呼び	価格 (袋入)	JAN
ドリフトキーNo.1	500	093906

テーパアダプター



呼び	テーパ形状	価格 (袋入)	JAN
No.1	六角軸	2,250	093883
No.1	SDSプラス	2,500	081347

スコアドリル(SDS・丸軸シャンク)

ブロック、モルタルなどの穴あけに
 もろい材質でも優れた切れ味で被削材にひび割れをおこさずきれいな
 穴あけができます。

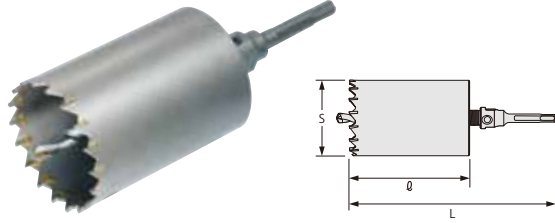

サイズ(S) mm	全長(L) mm	有効長(φ) mm	ボディ単体 価格	セット	
				価格	JAN
22	260	175		17,400	005008
25	260	175	13,900	17,400	015113
29	260	175	13,900	17,400	015120
32	260	175	13,900	17,400	015137
35	260	175	13,900	17,400	015144
38	190	105	13,900	17,400	015151
40	190	105	13,900	17,400	015168
45	190	105	13,900	17,400	015175
50	190	105	14,700	18,200	015182
55	190	105	15,500	19,000	015199
60	190	105	16,500	20,000	015205
65	190	105	17,500	21,000	015212
70	190	105	18,500	22,000	015229
75	190	105	19,500	23,000	015236
80	190	105	20,900	24,400	015243
85	190	105	22,200	25,700	015250
90	190	105	23,500	27,000	015267
95	190	105	24,800	28,300	015274
100	190	105	26,200	29,700	015281
110	190	105	28,700	32,200	015298
120	190	105	34,200	37,700	015304
130	190	105	37,000	40,500	015311
150	190	105	41,200	44,700	015328
160	190	105	50,000	53,500	015335

※22mmはストレートシャンクのみ

ALCコアドリル

ALC内部の2分、3分筋を切断します
 刃先とボディのバランスを考えた設計で、ALCを傷めず鉄筋でも
 短時間で切断します。

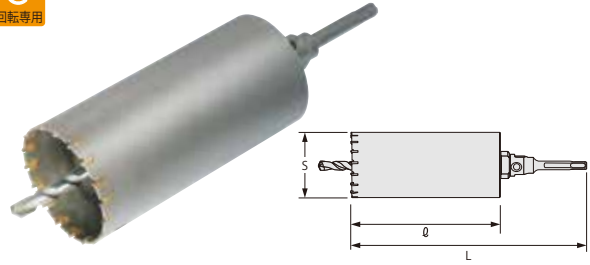
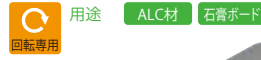

サイズ(S) mm	全長(L) mm	有効長(φ) mm	ボディ単体 価格	セット	
				価格	JAN
25	240	155	14,900	18,400	015410
29	240	155	14,900	18,400	015427
32	240	155	14,900	18,400	015434
35	240	155	14,900	18,400	015441
38	240	155	14,900	18,400	015458
40	240	155	14,900	18,400	015465
45	240	155	14,900	18,400	015472
50	240	155	15,700	19,200	015489
55	240	155	16,500	20,000	015496
60	240	155	17,500	21,000	015502
65	240	155	18,500	22,000	015519
70	240	155	19,500	23,000	015526
75	240	155	20,500	24,000	015533
80	240	155	21,900	25,400	015540
85	240	155	23,200	26,700	015557
90	240	155	24,500	28,000	015564
95	240	155	25,800	29,300	015571
100	240	155	27,200	30,700	015588
110	240	155	29,700	33,200	015595
120	240	155	35,200	38,700	015601
130	240	155	38,000	41,500	015618
150	240	155	42,200	45,700	015625
160	240	155	51,000	54,500	015632
170	240	155	56,500	60,000	015649
180	240	155	62,000	65,500	015656
190	240	155	68,600	72,100	015663
200	240	155	75,200	78,700	015670

ハンマー用コアドリル

鉄筋コンクリートなどの穴あけに



用途 コンクリート ヒューム管

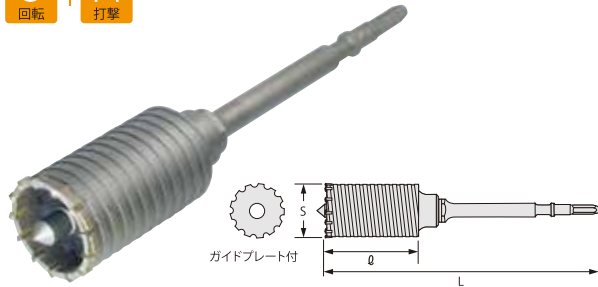

サイズ(S) mm	全長(L) mm	有効長(Ø) mm	ボディ単体 価格	セット	
				価格	JAN
25	330	105		18,700	005565
29	450	105	10,500	18,700	008511
32	450	105	11,000	19,200	008528
35	450	105	12,500	20,700	008535
38	450	105	15,000	23,200	008542
40	450	105	15,000	23,500	008559
45	450	105	15,800	24,300	008566
50	450	105	16,800	25,300	008573
55	450	105	18,300	26,800	008580
60	450	105	19,400	27,900	008597
65	450	105	20,300	28,800	008603
70	450	105	21,700	30,200	008610
75	450	105	23,100	31,600	008627
80	450	105	24,500	33,000	008634
95	450	105	29,900	38,400	008641
105	450	105	32,000	40,500	008658
110	450	105	40,000	48,500	008665
120	450	105	46,000	54,500	008672
130	450	105	49,000	57,500	008689
150	450	105	52,000	60,500	008696

ハンマーコアドリル部品

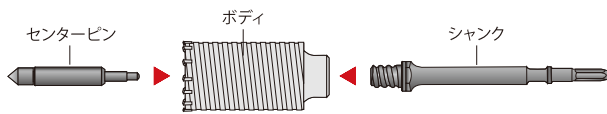

センターピン

形状	全長 (mm)	適合コアサイズ (mm)	価格
No.1	140	29~38	2,700
No.2	140	40~150	2,700

コアシャンク(六角軸)

形状	全長 (mm)	適合コアサイズ (mm)	価格
No.1	200	29~38	5,500
No.1 (標準装着品)	300	29~38	5,500
No.1	450	29~38	9,000
No.2	200	40~150	5,800
No.2 (標準装着品)	300	40~150	5,800
No.2 (*日立)	350	40~150	6,800
No.2	450	40~150	10,000
No.2 (*ヒルティ)	300	40~150	6,800

※日立PR-60用スプライン用シャンク
※ヒルティ旧型ボール溝タイプ

SDSインパクトコアドリル

無筋コンクリートなどの穴あけに



用途 コンクリート ブロック
レンガ モルタル

軽量型
ハンマードリル用

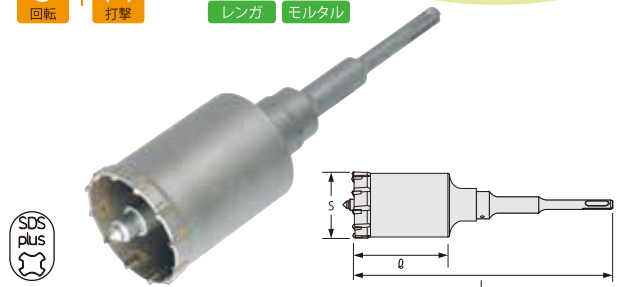

サイズ(S) mm	全長(L) mm	有効長(Ø) mm	ボディ単体 価格	セット	
				価格	JAN
25	240	72	5,800	12,400	005916
29	240	72	5,900	12,500	005923
32	240	72	8,100	15,400	005930
35	240	72	9,200	16,500	005947
38	240	72	10,500	17,800	005954
40	240	72	10,500	17,800	005961
45	240	72	12,400	19,700	005978
50	240	72	13,300	20,600	005985
55	240	72	14,000	21,300	005992
60	240	72	15,300	22,600	006005
65	240	72	16,400	23,700	006012
70	240	72	17,700	25,000	006029
75	240	72	19,000	26,300	006036
80	240	72	20,300	27,600	006043

インパクトコアドリル部品

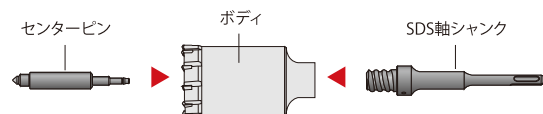

ワンタッチセンターピン

適合コアサイズ (mm)	価格
25~80	3,500

シャンク

呼び	形状	全長 (mm)	適合コアサイズ (mm)	価格
レギュラー	No.1	145	25~32	3,100
レギュラー	No.2	145	35~80	3,800
ロング	No.1	300	25~32	6,000
ロング	No.2	300	35~80	6,500

ブルポイント

コンクリートのハツリ・破碎に!

用途 **コンクリート**



形状 (S1)	全長 (L) mm	価格	JAN
17H	280	1,700	006111
	365	2,100	006128
	450	2,250	006135
21H	320	3,550	006166
	450	4,500	006173

形状 (S1)	全長 (L) mm	価格	JAN
17H ツバ付	280	1,970	006142
17H ツバ付	450	3,300	006159
30H	410	6,900	006180
30H	320	6,900	006197
SDS	250	3,500	081316

品番	形状 (S1)	全長 (L) mm	価格	JAN
CB-280	17H	280	690	006647
CB-450	17H	450	1,750	006661

コールドチゼル

コンクリートの溝切り・角出し・破碎に!

用途 **コンクリート**



形状 (S1)	全長 (L) mm	価格	JAN
17H	280	1,700	006203
	450	2,250	006210
21H	320	3,550	006593
	450	4,500	006685

形状 (S1)	全長 (L) mm	価格	JAN
30H	410	6,900	006708
SDS	250	3,500	081323

品番	形状 (S1)	全長 (L) mm	価格	JAN
CC-280	17H	280	690	006654

アスファルトカッター

用途 **コンクリート**



形状 (S1)	刃先 (S) mm	全長 (L) mm	価格	JAN
17H	50	280	3,950	006227
21H	50	320	7,000	006234
30H	75	410	14,700	006241

フラットチゼル

用途 **コンクリート**

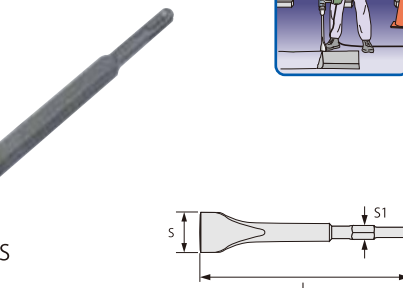

形状 (S1)	刃先 (S) mm	全長 (L) mm	価格	JAN
SDS	35-40	250	5,500	081330

スコップ

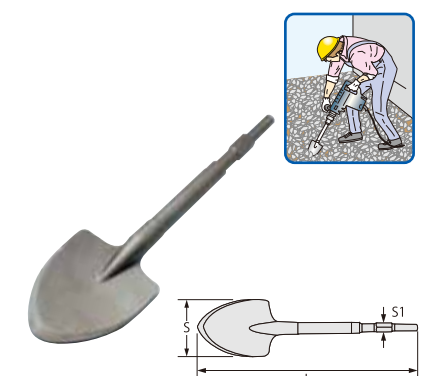

形状 (S1)	幅 (S) mm	全長 (L) mm	価格	JAN
17H	105	400	13,200	006258
21H	120	450	18,000	006265
30H	120	450	18,000	006272
30H	120	550	27,000	006692

ニードルローラー

ジェットタガネ用高品質ニードル(針)です。
作業対象凹凸に追従するニードル束がはくり作業に威力を発揮します

ジェットタガネ用



サイズ mm	入数 (本/箱)	価格	JAN
2×180	100	10,200	006609
3×180	100	10,200	006616
4×180	50	6,200	006623

ドレッサーハンドル

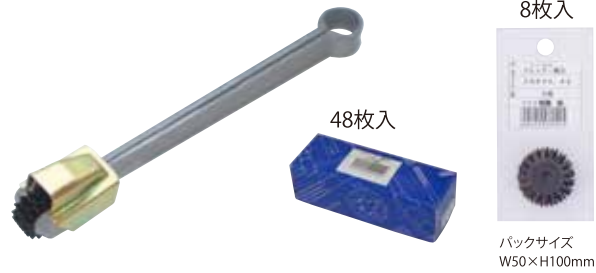

8枚入

48枚入

バックサイズ
W50×H100mm

内容 (枚)	価格	JAN
ドレッサーハンドル(替刃8枚付)	5,000	080418
替刃(48枚) 箱	2,000	080456
替刃(8枚) バック	500	080425

磁器タイルドリル

用途 磁器タイル 瓦 人造大理石 大理石タイル
回転 耐火レンガ ネオハリエ

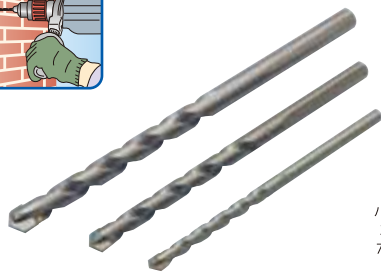

バックサイズ
3.0~6.5mm :W35×H158mm
7.0~11.0mm :W40×H210mm

サイズ (mm)	価格 (/バック品)	JAN
3.0	870	001017
3.2	870	001024
3.4	870	001215
3.5	870	001031
3.8	870	001048
4.0	870	001055
4.3	870	001062
4.5	870	001079
4.8	870	001086
5.0	900	001093
5.5	900	001109
6.0	970	001116
6.4	970	001222
6.5	970	001123
7.0	1,050	001130
7.5	1,050	001147
8.0	1,300	001154
8.5	1,300	001161
9.0	1,500	001178
10.0	1,650	001185
10.5	1,750	001192
11.0	1,750	001208

スーパードリル

色々な材料をこの1本で切ることができます
複合材をこなすことができ、木等の切粉をスムーズに排出します。

用途 木材 ガラス グラスファイバー 鉄板 プラスチック
回転 アクリル デコラ フロック レンガ

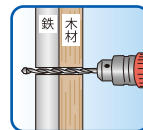

バックサイズ
5.0~6.5mm :W35×H158mm
8.0~13.0mm :W40×H210mm

サイズ (mm)	価格 (/バック品)	JAN
5.0	870	092015
6.0	870	092022
6.5	950	092039
8.0	1,300	092046
9.0	1,500	092053
9.5	1,600	092060
10.0	1,600	092077
11.0	1,750	092084
12.0	1,850	092091
12.7	1,850	092107
13.0	1,950	092114

"Super"

高品質

Trimer/Router Bit

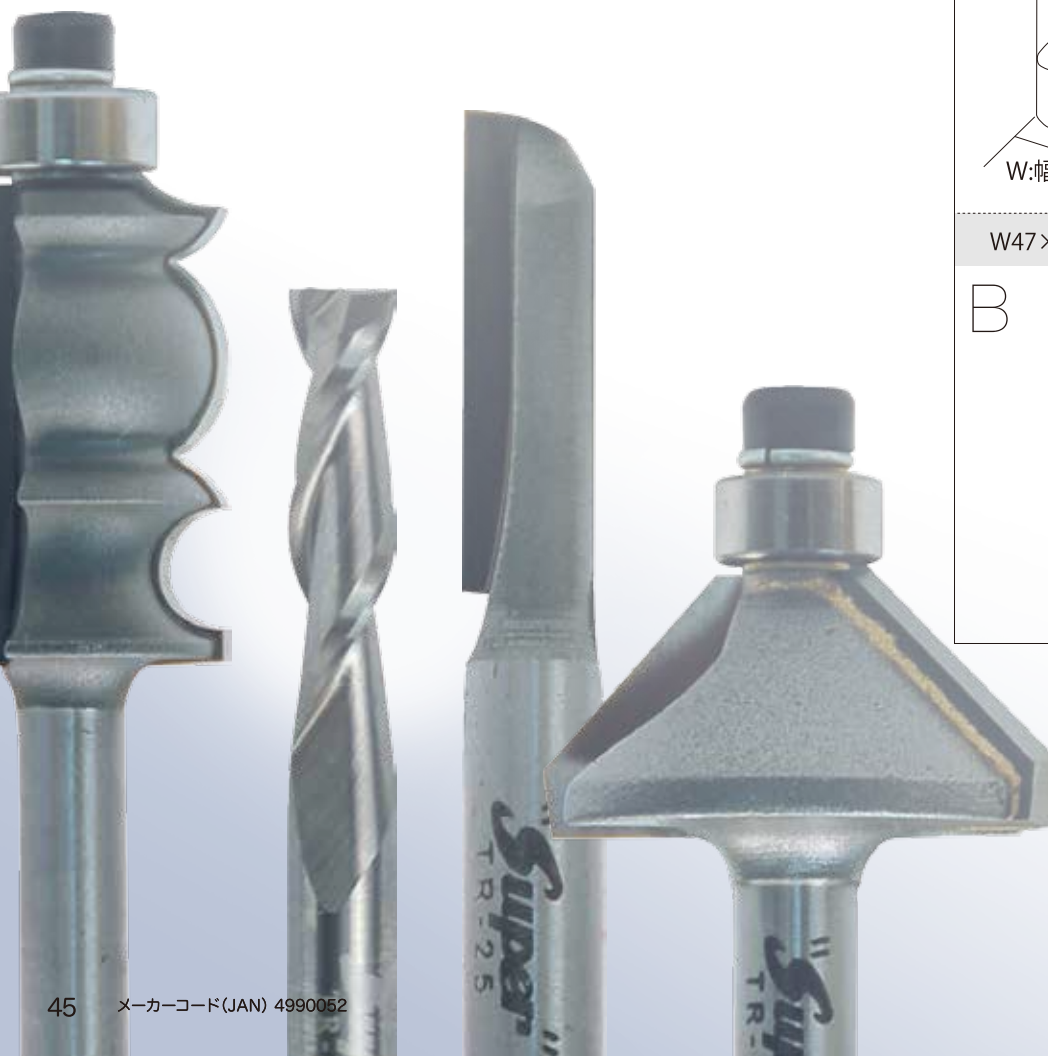

[ケースサイズ]	
	W32×D32×H125mm A
W47×D47×H125mm B	W62×D62×H125mm C

超硬ストレートビット (1枚刃)

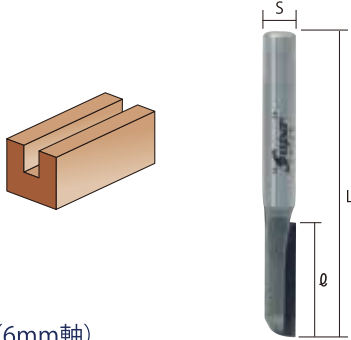

トリマ用 (6mm軸)

品番	サイズ	S (mm)	φ (mm)	L (mm)	価格	JAN
TR-22	3(1P)×6	6	12	50	2,800	001826
TR-23	4(1P)×6	6	12	50	2,400	001833
TR-24	5(1P)×6	6	15	50	2,400	001840
TR-25	6(1P)×6	6	20	54	2,400	001857

超硬ストレートビット (2枚刃)

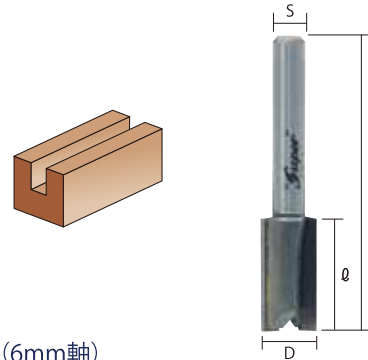

トリマ用 (6mm軸)

品番	サイズ	D (mm)	S (mm)	φ (mm)	L (mm)	価格	JAN
TR-4	6(2P)×6	6	6	20	60	2,550	001642
TR-26	8(2P)×6	8	6	20	60	2,500	001864
TR-27	10(2P)×6	10	6	20	52	3,700	001871
TR-28	12(2P)×6	12	6	10	42	3,700	001888

超硬ストレートビット

超硬
ソリッド

超硬打込み刃により
折れにくい強カタイプ

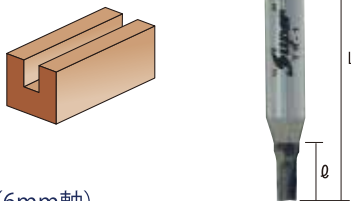

トリマ用 (6mm軸)

品番	サイズ	S (mm)	φ (mm)	L (mm)	価格	JAN
TR-1	3×6	6	6	44	4,300	001611
TR-2	4×6	6	8	54	5,000	001628
TR-3	5×6	6	10	58	6,200	001635
TR-31	6×6	6	15	61	6,700	001918
TR-53	1.6×6	6	6	42	4,300	002137
TR-54	2.5×6	6	10	46	4,300	002144

注: 必要以上の力を入れた場合、折れる危険性がありますのでご注意ください。

超硬スパイラル

超硬
ソリッド

超硬一体型

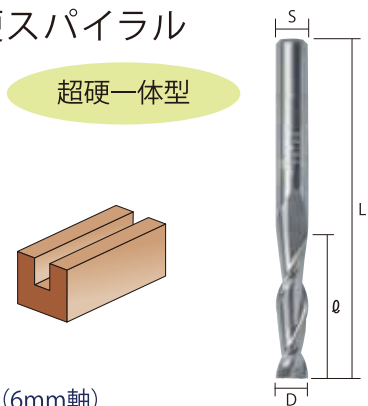

トリマ用 (6mm軸)

品番	サイズ	D (mm)	S (mm)	φ (mm)	L (mm)	価格	JAN
TR-65	3×6	3	6	12	50	9,200	002342
TR-66	6×6	6	6	25	55	10,700	002359

超硬V溝ビット

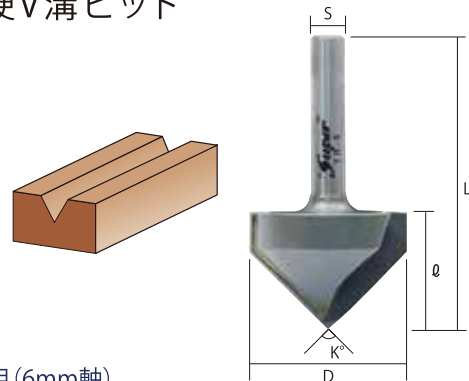

トリマ用 (6mm軸)

品番	サイズ	D (mm)	S (mm)	φ (mm)	K (度)	L (mm)	価格	JAN
TR-8	6×90°	27	6	20	90°	50	6,900	001680

超硬1段フラッシュ

ベニヤボード等の
切りぬきに。

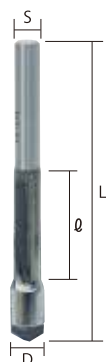
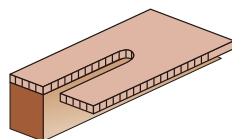

トリマ用(6mm軸)

品番	サイズ	D (mm)	S (mm)	Ø (mm)	L (mm)	価格	JAN
TR-5	6×6	6	6	20	64	3,500	001659
TR-32	8×6	8	6	24	70	3,500	001925

ルーター用(12mm軸)

品番	サイズ	D (mm)	S (mm)	Ø (mm)	L (mm)	価格	JAN
TR-33	10×12	10	12	24	70	4,800	001932
TR-34	12×12	12	12	24	70	5,200	001949

超硬2段フラッシュ

ドア等の2枚の板を
一発で切りぬきます。

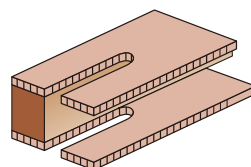

トリマ用(6mm軸)

品番	サイズ	D (mm)	S (mm)	Ø (mm)	Ø1 (mm)	L (mm)	価格	JAN
TR-6	6×6	6	6	20	16	77	4,400	001666
TR-35	8×6	8	6	24	21	86	4,900	001956

ルーター用(12mm軸)

品番	サイズ	D (mm)	S (mm)	Ø (mm)	Ø1 (mm)	L (mm)	価格	JAN
TR-36	10×12	10	12	24	21	86	5,300	001963
TR-37	12×12	12	12	24	21	86	6,800	001970

超硬ストレートビット(ガイドベアリング付)

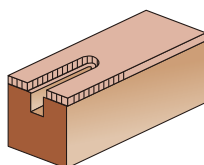

トリマ用(6mm軸)
コロサイズ(10mm)

品番	サイズ	D (mm)	S (mm)	Ø (mm)	L (mm)	価格	JAN
TR-61	10×10×6	10	6	11	55	7,400	002304
TR-62	10×25×6	10	6	25	56	8,700	002311

U溝ビット

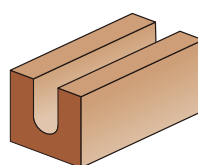

トリマ用(6mm軸)

品番	サイズ	D (mm)	S (mm)	Ø (mm)	L (mm)	価格	JAN
TR-45	6×6	6	6	8	38	3,200	002052
TR-46	8×6	8	6	10	40	3,600	002069
TR-47	10×6	10	6	12	42	4,200	002076
TR-48	12×6	12	6	16	46	4,900	002083
TR-49	16×6	16	6	16	46	5,700	002090

トリマ・ルータービット用パーツ

K-8



K-10



HW-25



R-8/R-12

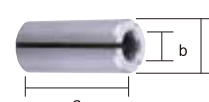

トリマ・ルータービット用

品番	商品名	価格	JAN
K-8	コロセット 8mm	1,200	002168
K-10	カサ付コロセット 10mm	1,600	002175
HW-25	六角棒レンチ 2.5mm	110	002182

ルータービット用アダプター

品番	商品名	a (mm)	b (mm)	c (mm)	価格	JAN
R-8	8mmルーター用	26	6	8	1,500	002229
R-12	12mmルーター用	26	6	12	1,500	002236

超硬アリギリ

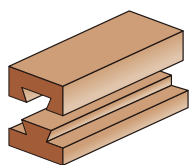

トリマ用(6mm軸)

品番	サイズ	D (mm)	S (mm)	φ (mm)	K (度)	L (mm)	価格	JAN
TR-7	12×6	12	6	8.8	71°	39	2,550	001673

超硬アリギリ(コロ付)

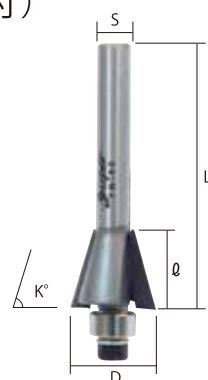
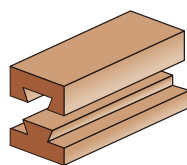

トリマ用(6mm軸)
コロサイズ(10mm)

品番	サイズ	D (mm)	S (mm)	φ (mm)	K (度)	L (mm)	価格	JAN
TR-60	15×6	15	6	13	75°	43	7,800	002298

横溝ビット

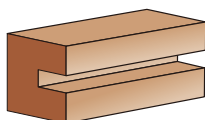

トリマ用(6mm軸)

品番	サイズ	D (mm)	S (mm)	φ (mm)	L (mm)	価格	JAN
TR-63	28×3×6	28	6	3	55	9,300	002328
TR-64	28×6×6	28	6	6	55	9,300	002335

キーホールビット

表札のウラ穴開け等に。

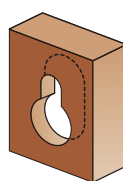

トリマ用(6mm軸)

品番	サイズ	D (mm)	S (mm)	φ (mm)	φ1 (mm)	L (mm)	価格	JAN
TR-57	9.5×6.5×6	9.5	6	6.8	3.2	42	3,200	002274

カサ付目地払い(コロ付)

カサ付のため、コロへの接着剤の流入を防ぎます。

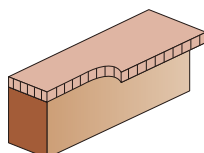

トリマ用(6mm軸)
コロサイズ(10mm)

品番	サイズ	D (mm)	S (mm)	φ (mm)	L (mm)	価格	JAN
TR-21	10mm	10	6	15	45	3,400	001819

カサ付面取り(コロ付)

カサ付のため、コロへの接着剤の流入を防ぎます。

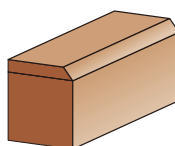

トリマ用(6mm軸)
コロサイズ(10mm)

品番	サイズ	D (mm)	S (mm)	φ (mm)	L (mm)	価格	JAN
TR-20	60°	20	6	11	41	5,400	001802
TR-44	75°	18	6	17	47	6,200	002045

■ ボーズ面 (コロ付)

片ギンナンも
つくれます。

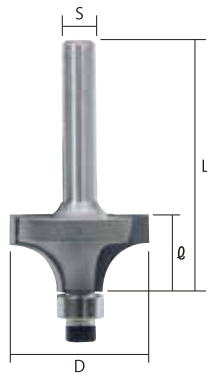
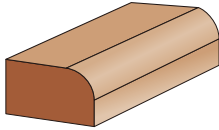

トリマ用 (6mm軸)
コロサイズ (8mm)

品番	サイズ	D (mm)	S (mm)	φ (mm)	R	L (mm)	価格	JAN
TR-17	1分	15	6	7	3	37	5,000	001772
TR-18	2分	21	6	10	6	40	5,800	001789
TR-42	2.5分	24	6	13	7.5	43	6,700	002021
TR-43	3分	28	6	14	9	44	7,300	002038

■ 角面 (コロ付)

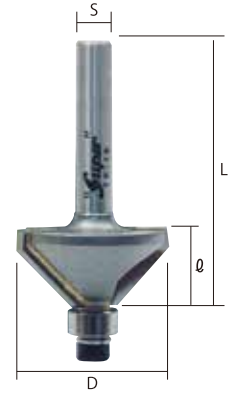
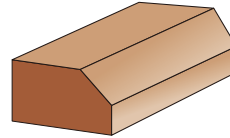

トリマ用 (6mm軸)
コロサイズ (8mm)

品番	サイズ	D (mm)	S (mm)	φ (mm)	K (度)	L (mm)	価格	JAN
TR-19	45°	26	6	12	45	42	7,300	001796

■ トメ切り (コロ付)

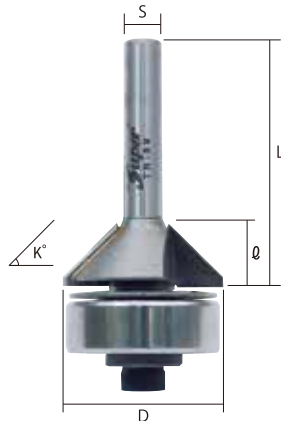
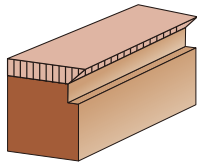

トリマ用 (6mm軸)
コロサイズ (24mm)

品番	サイズ	D (mm)	S (mm)	φ (mm)	K (度)	L (mm)	価格	JAN
TR-59	25×6	25	6	8.5	44	38.5	10,100	002281

■ ギンサジ面 (コロ付)

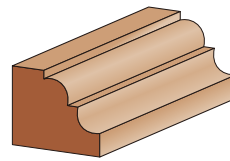

トリマ用 (6mm軸)
コロサイズ (8mm)

品番	サイズ	D (mm)	S (mm)	φ (mm)	R (mm)	L (mm)	価格	JAN
TR-51	4分	31.8	6	15.9	4.8	45.9	13,200	002113

■ ギンナン面 (コロ付)

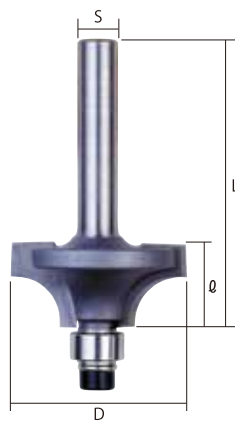
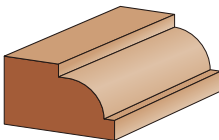

トリマ用 (6mm軸)
コロサイズ (8mm)

品番	サイズ	D (mm)	S (mm)	φ (mm)	R	L (mm)	価格	JAN
TR-9	2分	20	6	10	3.5	40	5,800	001697
TR-38	2.5分	23	6	10	4.5	40	6,600	001987
TR-10	3分	26	6	12	6.5	42	7,300	001703

■ ヒョウタン面 (コロ付)

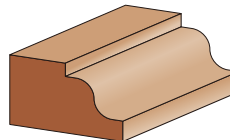

トリマ用 (6mm軸)
コロサイズ (8mm)

品番	サイズ	D (mm)	S (mm)	φ (mm)	L (mm)	価格	JAN
TR-11	2分	20	6	10	40	6,900	001710
TR-39	2.5分	23	6	10	40	7,300	001994
TR-12	3分	26	6	12	42	7,700	001727

■ サジ面 (コロ付)

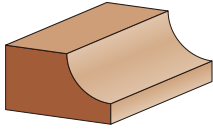

トリマ用 (6mm軸)
コロサイズ (8mm)

品番	サイズ	D (mm)	S (mm)	φ (mm)	R (度)	L (mm)	価格	JAN
TR-13	2分	20	6	10	6	40	6,200	001734
TR-40	2.5分	23	6	10	7.5	40	6,500	002007
TR-14	3分	26	6	12	9	42	6,900	001741

■ 両段サジ面 (コロ付)

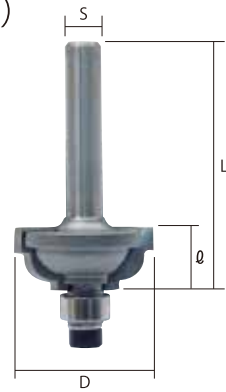
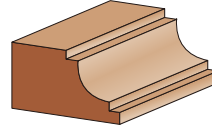

トリマ用 (6mm軸)
コロサイズ (8mm)

品番	サイズ	D (mm)	S (mm)	φ (mm)	L (mm)	価格	JAN
TR-15	2分	20	6	10	40	6,900	001758
TR-41	2.5分	23	6	10	40	7,300	002014
TR-16	3分	26	6	12	42	7,700	001765

■ スペシャルモールカッター (コロ付)

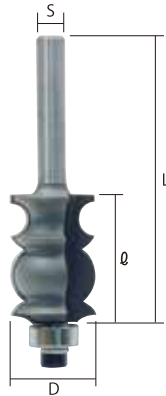
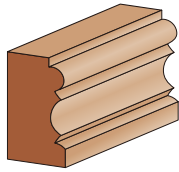

トリマ用 (6mm軸)
コロサイズ (10mm)

品番	サイズ	D (mm)	S (mm)	φ (mm)	R (度)	L (mm)	価格	JAN
TR-52	1.5分	17.5	6	25.4	3.2	55.4	11,900	002120

■ 凹凸面

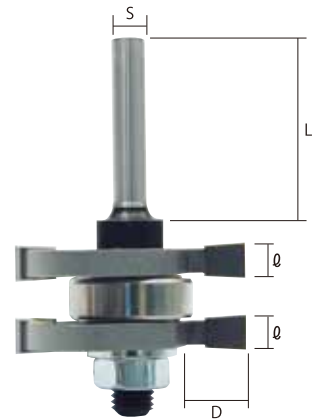
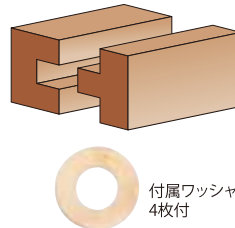

トリマ用 (6mm軸)
コロサイズ (22mm)

品番	サイズ	D (mm)	S (mm)	φ (mm)	L (mm)	価格	JAN
TR-50	6.35	9.5	6	6.35	30	11,900	002106

■ 超硬ストレートビット (コロ付)

英数テンプレート用



トリマ用 (6mm軸)

品番	サイズ	D (mm)	S (mm)	φ (mm)	L (mm)	価格	JAN
TR-55	6×6K	6	6	18	57	5,400	002199
TR-56	10×6K	10	6	17	58.4	5,700	002205

Trimer/Router Bit

DIY向け

■ 超硬ストレートビット (1枚刃)

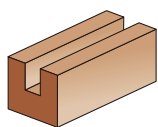

トリマ用 (6mm軸)

品番	サイズ	価格	JAN
LTR-22	3(1P)×6	700	058912
LTR-23	4(1P)×6	700	058929
LTR-24	5(1P)×6	700	058936
LTR-25	6(1P)×6	700	058943

■ 超硬ストレートビット (2枚刃)

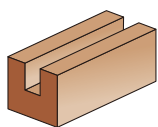

トリマ用 (6mm軸)

品番	サイズ	価格	JAN
LTR-4	6×6	730	058790
LTR-26	8×6	730	058950
LTR-27	10×6	730	058967
LTR-28	12×6	730	058974

■ 超硬ストレートビット

超硬打込み刃により
折れにくい強力タイプ

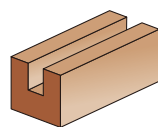

トリマ用 (6mm軸)

品番	サイズ	価格	JAN
LTR-53	1.6×6	2,470	059025
LTR-54	2.5×6	2,470	059032

注: 必要以上の力を入れた場合、折れる危険性がありますのでご注意ください。

ルーター用 (12mm軸)

品番	サイズ	価格	JAN
LTR-30	12×12	1,100	058981

■ ボーズ面 (コロ付)

片ギンナンも
つくれます。

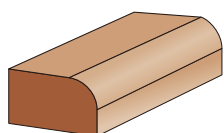

トリマ用 (6mm軸)
コロサイズ (8mm)

品番	サイズ	価格	JAN
LTR-18	2分	1,400	058875
LTR-43	3分	1,500	059001

■ 角面 (コロ付)

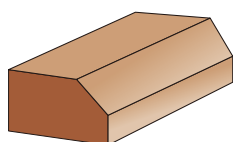

トリマ用 (6mm軸)
コロサイズ (10mm)

品番	サイズ	価格	JAN
LTR-19	45°	1,400	058882

■ ギンナン面 (コロ付)

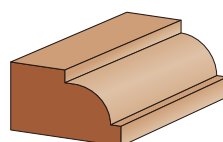

トリマ用 (6mm軸)
コロサイズ (8mm)

品番	サイズ	価格	JAN
LTR-9	2分	1,400	058837
LTR-10	3分	1,550	058844

■ ヒョウタン面 (コロ付)

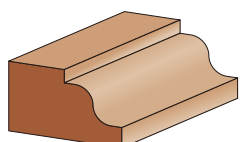

トリマ用 (6mm軸)
コロサイズ (8mm)

品番	サイズ	価格	JAN
LTR-12	3分	1,550	058851

■ 両段サジ面 (コロ付)

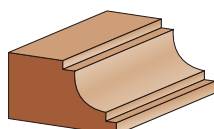

トリマ用 (6mm軸)
コロサイズ (8mm)

品番	サイズ	価格	JAN
LTR-16	3分	1,550	058868

■ カサ付面取り (コロ付)

カサ付のため、コロへの
接着剤の流入を防ぎます。

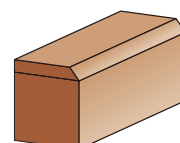

トリマ用 (6mm軸)
コロサイズ (10mm)

品番	サイズ	価格	JAN
LTR-20	60°	1,400	058899

超硬V溝ビット

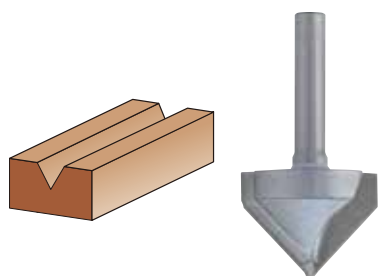

トリマ用(6mm軸)

品番	サイズ	価格	JAN
LTR-8	6×90°	1,270	058820

U溝ビット

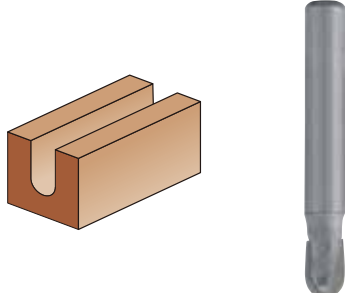

トリマ用(6mm軸)

品番	サイズ	価格	JAN
LTR-45	6×6	850	059018

超硬アリギリ

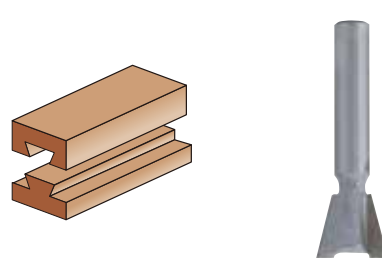

トリマ用(6mm軸)

品番	サイズ	価格	JAN
LTR-7	12×6	850	058813

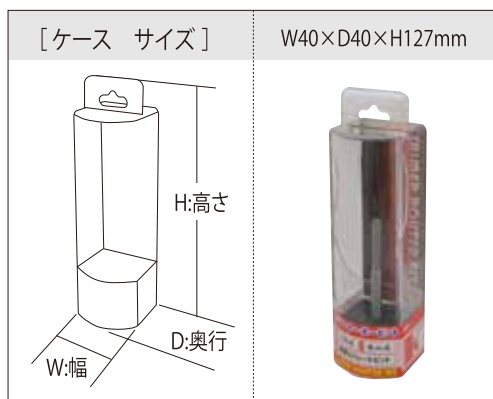

カサ付目地払い(コロ付)

カサ付のため、コロへの接着剤の流入を防ぎます。

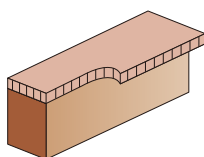

トリマ用(6mm軸)
コロサイズ(10mm)

品番	サイズ	価格	JAN
LTR-21	10mm	970	058905

超硬1段フラッシュ(片面)

ベニヤボード等のくりぬきに。

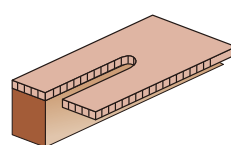

トリマ用(6mm軸)

品番	サイズ	価格	JAN
LTR-5	6×6	970	058806

ルーター用(12mm軸)

品番	サイズ	価格	JAN
LTR-34	12×12	1,250	058998

セット

バックサイズ
全長:215mm×H180mm



超硬ストレートビット7本セット

品番	本数	価格	JAN
LTR-7PA	7	4,600	059049



LTRトリマービット4本セット

品番	本数	価格	JAN
LTR-4PA	4	4,200	059056

ジグソー替刃 (兼用型)

品番	全長 (mm)	山数	材質	被削材	対応厚 (mm)	入数 (枚)	価格 (パック品)	2枚入(パック品)	
								価格	JAN
#8201-10	100	10	SKS	木工・プラスチック(木工仕上げ切り)	30	10	1,800	8201	400 030390
#8203-10	100	10	SKS	木工・プラスチック(木工長刃・細目)	60	10	1,350	8203	300 030215
#8204-10	76	14	SKS	新建材・プラスチック(仕上げ切り)	30	10	1,300	8204	290 030222
#8205-10	76	10	SKS	木工・新建材	30	10	1,300	8205	290 030239
#8206-10	100	6	SKS	角材・厚物木工(木工長刃・荒目)	60	10	2,000	8206	450 030246
#8209-10	76	21	HSS	鉄工高速切り	3.0	10	1,800	8209	400 030253
#8209S-10	76	21	HSS	ステンレス	0.1~3.0	10	3,100	8209S	690 030383
#8210-10	100	21	HSS	スレート・鉄丸角パイプ(鉄工長刃)		10	2,800	8210	630 030260
#8211-10	76	14	HSS	アルミ・銅(鉄工厚板・時鉄)	2.0~5.0	10	1,800	8211	400 030277
#8212-10	76	12	HSS	FRP・アルミ		10	2,900	8212	650 030284
#8215-10	76	10	SKS	木工・新建材(木工円切り)	30	10	2,000	8215	450 030406
#8219-10	76	21	BIM-HSS	鉄工(鉄工薄板)	0.1~3.0	10	3,500	8219	780 030291
#8220-10	76	14	BIM-HSS	新建材・鉄工(厚板)	2.0~5.0	10	3,500	8220	780 030307
#8221-10	76	10	BIM-HSS	木工・非鉄		10	3,500	8221	780 030314

セーバーソー替刃 (兼用型)

品番	全長 (mm)	山数	材質	被削材	対応厚 (mm)	入数 (枚)	価格 (パック品)	2枚入(パック品)	
								価格	JAN
#8908-10	150	18	BIM-HSS	鉄工・ステンレス(アングル・パイプ)	60	10	9,000	8908	2,000 030321
#8910-10	280	10	BIM-HSS	鉄工・ALC(パイプ)	180	10	16,400		
#8912-10	100	18	BIM-HSS	鉄工(パイプ・丸棒)		10	6,800	8912	1,520 030345
#8913-10	200	18	BIM-HSS	鉄工・ステンレス・ALC・ヘーベル(パイプ)	140	10	12,600	8913	2,800 030352
#8924-10	150	6	SKS	木工(角材)	130	10	6,500	8924	1,450 030369

電子ジグソー替刃

品番	全長 (mm)	山数	材質	被削材	対応厚 (mm)	入数 (枚)	価格 (パック品)	2枚入(パック品)	
								価格	JAN
#8001-10	100	10	SKS	合板・プラスチック	~60	10	3,150	8001	700 031007
#8002-10	100	6	SKS	合板・プラスチック	~60	10	3,150	8002	700 031014
#8003-10	100	10	SKS	木材・プラスチック	~60	10	1,850	8003	410 031021
#8004-10	76	21	SKS	木材・プラスチック	~35	10	1,850	8004	410 031038
#8006-10	100	6	SKS	木材・プラスチック	~60	10	2,550	8006	570 031045
#8007-10	100	6	SKS	木材・プラスチック(曲線切り)		10	2,550	8007	570 031052
#8008-10	100	12	HSS	合板・プラスチック	~60	10	4,050	8008	900 031069
#8009-10	76	21	HSS	鉄	1.5~3.0	10	2,550	8009	570 031076
#8011-10	76	10	HSS	鉄	3.0~10.0	10	2,550	8011	570 031083
#8013-10	100	10	HSS	アルミ 硬木	3.0~20.0 ~60	10	3,150	8013	700 031090
#8015-10	76	10	SKS	木材・プラスチック(極曲線切り)		10	1,800	8015	400 031106
#8017-10	126	10	HSS	鉄工(パイプ・アングル)・ALC		10	3,300	8017	740 031120
#8018-10	100	10	SKS	合板・プラスチック(下向き刃)	~60	10	2,450	8018	550 031137
#8019-10	76	21	BIM-HSS	ステンレス 鉄工	1.5~3.0 2.0~6.0	10	3,450	8019	770 031144
#8020-10	116	10	BIM-HSS	ステンレス 鉄工	2.0~3.0 3.0~10.0	10	3,450	8020	770 031151
#8022-10	116	8	SKS	木材 プラスチック	85	10	3,600	8022	800 031168
#8041-05	76	荒目	タンダステン カーバイト	FRP・スレート	~40	5	5,000	8041	2,200 031175

エアソー替刃

品番	全長 (mm)	山数	材質	被削材	対応厚 (mm)	入数 (枚)	価格 (パック品)	JAN
8812	90	32	BIM-HSS	鉄工	~2.0	10	5,500	030208

L型クランプ

溶接作業・機械加工・日曜大工などの仮止め、固定、接合に。



交換用保護キャップ付
(スベア1セット丸・四角各1個)



くわえ部が首振りタイプ
ですので対象物に多少の
勾配があってもしっかり
つかみます。

力を入れやすい三角グ
リップを採用。

本 体:カーボン鋼
ハンドル:PVC

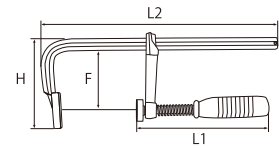

品番	最大口開き (mm)	F (mm)	H (mm)	L1 (mm)	L2 (mm)	質量 (g)	価格	JAN
HK-100	100	80	113	175	165	500	1,900	083631
HK-160	160	80	113	175	225	560	2,000	083648
HK-200	200	80	113	175	260	580	2,050	083655
HK-250	250	80	113	175	315	630	2,150	083662
HK-300	300	80	113	175	360	660	2,250	083679
HK-450	450	80	113	175	510	800	2,500	083686
HK-600	600	80	113	175	650	910	3,300	083815
HK-800	800	80	113	175	850	1,100	3,800	083822
HK-1000	1,000	80	113	175	1,050	1,250	4,500	083839
HK-1200	1,200	80	113	175	1,250	1,450	5,000	083846
HK-LCG							130	083853

交換用保護キャップセット

バイスレンチ

錆ついたり、角が丸くなって動かない時、「廻して取る」「割って取る」ことができます。

- ・握りやすさ、滑りにくさを追求したゴムグリップ採用
- ・使用しないビットはハンドル内に収納でき、持運びや紛失防止に便利



バックサイズ
LB-1N : W85×H310mm
LB-2N : W95×H358mm



・パイプや、丸棒等でもガッチリはさん
で廻せます。
・ナットがとれたボルトのネジ部だけ
でも廻せます。
・角が丸くなったり錆ついて取れない
ボルト・ナットの場合、ネジ部に潤滑
油を差し廻してください。



・ボルトのネジを破損することなく
ナットを割ることができます。
(ステンレス・熱処理済のナットは割れません。)

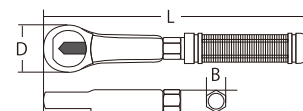

品番	対辺寸法 (mm)	D (mm)	B (mm)	L (mm)	質量 (g)	価格	JAN
LB-1N	9~17	30.0	17.0	208	340	4,900	080586
LB-2N	13~26	44.0	19.0	242	700	6,600	080593

ギアレンチ



ミリサイズ

品番	サイズ (mm)	価格	JAN
GW-5.5	5.5	1,900	064715
GW-06	6	1,900	064722
GW-07	7	1,900	064739
GW-08	8	1,900	061509
GW-09	9	1,900	061516
GW-11	11	2,100	061530
GW-14	14	2,450	061561
GW-15	15	2,600	061578
GW-21	21	4,600	061806
GW-22	22	4,800	064777
GW-24	24	5,500	084591
GW-30	30	6,800	064807

スタビーギアレンチ



ミリサイズ

品番	サイズ (mm)	価格	JAN
SGW-5.5	5.5	1,900	065019
SGW-06	6	1,900	065026
SGW-07	7	1,900	065033
SGW-08	8	1,900	065040
SGW-10	10	2,000	061813
SGW-12	12	2,250	061820
SGW-13	13	2,350	061837
SGW-14	14	2,450	061844
SGW-17	17	2,800	061851
SGW-19	19	3,100	065101

ロックングフレックスギアレンチ



ミリサイズ

品番	サイズ (mm)	価格	JAN
LGW-12F	12	3,300	084621
LGW-14F	14	3,600	084645
LGW-17F	17	4,200	084652
LGW-19F	19	4,700	084669
LGW-21F	21	5,500	066283

リバーシブルギアレンチ



ミリサイズ

品番	サイズ (mm)	価格	JAN
RGW-09	9	2,200	065361
RGW-10	10	2,200	061950
RGW-11	11	2,450	065378
RGW-12	12	2,500	061967
RGW-14	14	2,600	061981
RGW-15	15	2,800	065385
RGW-18	18	3,200	065408
RGW-19	19	3,300	062001
RGW-21	21	4,900	065422
RGW-24	24	5,800	065446

インチサイズ

品番	サイズ	価格	JAN
RGW-5/16	5/16	2,100	084270
RGW-1/2	1/2	2,500	084300
RGW-5/8	5/8	2,900	084324
RGW-11/16	11/16	3,100	084331

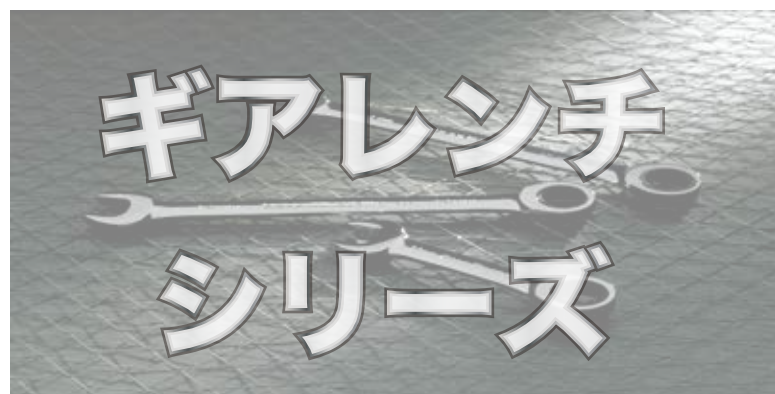

フレックスギアレンチ



ミリサイズ

品番	サイズ (mm)	価格	JAN
GW-08F	8	2,500	084034
GW-10F	10	2,500	084041
GW-12F	12	2,700	084058
GW-13F	13	2,800	084065
GW-14F	14	2,900	084072
GW-17F	17	3,750	084089
GW-19F	19	4,100	084096
GW-21F	21	5,150	065811
GW-24F	24	6,300	065835

フレックススタビーギアレンチ



ミリサイズ

品番	サイズ (mm)	価格	JAN
SGW-08F	8	2,500	084584
SGW-10F	10	2,500	084133
SGW-12F	12	2,700	084140
SGW-13F	13	2,800	084157
SGW-14F	14	2,900	084164
SGW-17F	17	3,750	084171
SGW-19F	19	4,300	066023

ダブルギアレンチ



ミリサイズ

品番	サイズ (mm)	価格	JAN
DGW-0810	8×10	2,700	061868
DGW-1213	12×13	2,800	061875
DGW-1415	14×15	3,100	061882

フレックスダブルギアレンチ



ミリサイズ

品番	サイズ (mm)	価格	JAN
DGW-0810F	8×10	4,100	084102
DGW-1012F	10×12	4,300	084119
DGW-1214F	12×14	4,600	084126
DGW-1317F	13×17	5,150	066153
DGW-1719F	17×19	5,200	066177



S型リバーシブルギアレンチ



ミリサイズ

品番	サイズ (mm)	価格	JAN
RGW-1113S	11×13	4,100	084225
RGW-1417S	14×17	5,150	084232



S型リバーシブルギアレンチは、正/逆方向の切り替えができるレバーをヘッド部の裏表に備えています。

ハーフムーンリバーシブルギアレンチ



ミリサイズ

品番	サイズ (mm)	価格	JAN
RGW-1012M	10×12	3,900	084188
RGW-1113M	11×13	4,000	084195
RGW-1417M	14×17	4,900	084201



ハーフムーンリバーシブルギアレンチは、正/逆方向の切り替えができるレバーをヘッド部の裏表に備えています。

9.5sq ソケット (6PT)

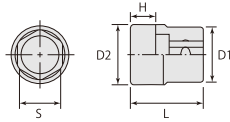

品番	S	D1	D2	H	L	質量 (g)	価格	JAN
S9506055	5.5	9.0	17.0	9.0	25.0	24.0	530	060014
S9506060	6.0	9.5	17.0	9.0	25.0	24.0	530	060021
S9506070	7.0	11.0	17.0	9.0	25.0	25.0	530	060038
S9506080	8.0	12.0	17.0	9.0	25.0	25.0	530	060045
S9506090	9.0	13.2	17.0	9.0	25.0	25.0	530	060052
S9506100	10.0	14.3	17.0	9.0	25.0	29.0	530	060069
S9506110	11.0	16.0	17.0	9.0	25.0	29.0	530	060076
S9506120	12.0	17.0	17.0	9.0	25.0	30.0	530	060083
S9506130	13.0	19.0	19.0	9.0	25.0	35.0	530	060090
S9506140	14.0	19.6	19.6	9.0	25.0	38.0	530	060106
S9506150	15.0	21.0	21.0	13.0	25.0	45.0	560	060113
S9506160	16.0	22.0	22.0	13.0	25.0	45.0	560	060120
S9506170	17.0	24.0	24.0	13.0	25.0	53.0	590	060137
S9506180	18.0	24.2	24.2	13.0	25.0	66.0	610	060144
S9506190	19.0	26.0	23.0	15.0	28.5	66.0	610	060151
S9506200	20.0	28.0	24.0	15.0	28.5	85.0	700	060168
S9506210	21.0	28.0	25.0	15.0	28.5	85.0	840	060175
S9506220	22.0	30.0	26.0	18.0	32.0	90.0	840	060182

12.7sq ソケット (12PT)

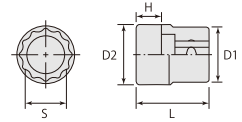

品番	S	D1	D2	H	L	質量 (g)	価格	JAN
S12712080	8.0	13.5	22.0	14.5	38.5	54.0	650	060557
S12712100	10.0	15.2	22.0	14.5	38.5	56.0	650	060564
S12712120	12.0	18.0	22.0	14.5	38.5	60.0	650	060571
S12712130	13.0	19.0	22.0	14.5	38.5	60.0	650	060588
S12712140	14.0	20.5	22.0	15.0	38.5	62.0	650	060595
S12712150	15.0	21.5	21.25	15.0	38.5	62.0	650	060601
S12712160	16.0	22.0	22.0	15.0	38.5	64.0	650	060618
S12712170	17.0	24.0	24.0	15.5	38.5	64.0	650	060625
S12712180	18.0	25.0	25.0	15.5	38.5	64.0	700	060632
S12712190	19.0	26.0	22.0	19.0	38.5	64.0	700	060649
S12712210	21.0	28.0	24.0	20.0	38.5	99.0	700	060663
S12712220	22.0	30.0	26.0	20.0	38.5	106.0	800	060670
S12712230	23.0	31.0	27.0	20.0	38.5	140.0	800	060687
S12712240	24.0	32.0	27.0	20.0	38.5	140.0	800	060694
S12712260	26.0	35.0	29.0	22.0	40.0	180.0	900	060700
S12712270	27.0	36.0	29.0	22.0	40.0	190.0	900	060717
S12712300	30.0	40.0	31.0	25.0	42.5	204.0	1,200	060724
S12712320	32.0	42.0	33.0	25.0	42.5	210.0	1,200	060731

9.5sq ソケット (12PT)

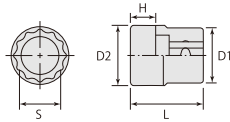

品番	S	D1	D2	H	L	質量 (g)	価格	JAN
S9512080	8.0	12.0	17.0	9.0	25.0	25.0	530	060199
S9512100	10.0	14.3	17.0	9.0	25.0	29.0	530	060205
S9512120	12.0	17.0	17.0	9.0	25.0	30.0	530	060212
S9512130	13.0	19.0	19.0	9.0	25.0	35.0	530	060229
S9512140	14.0	19.6	19.6	9.0	25.0	38.0	530	060236
S9512150	15.0	21.0	21.0	13.0	25.0	45.0	560	060243
S9512160	16.0	22.0	22.0	13.0	25.0	45.0	560	060250
S9512170	17.0	24.0	24.0	13.0	25.0	53.0	590	060267
S9512180	18.0	24.2	24.2	13.0	25.0	66.0	590	060274
S9512190	19.0	26.0	23.0	15.0	28.5	66.0	590	060281
S9512210	21.0	28.0	25.0	15.0	28.5	85.0	840	060304
S9512220	22.0	30.0	26.0	18.0	32.0	90.0	840	060311

9.5/12.7sq プラグソケット (6PT)

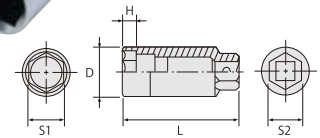

品番	S1	S2	D	H	L	質量 (g)	価格	JAN
PS9506160	16.0	19.0	22.0	22.0	64.0	100.0	1,200	060441
PS9506208	20.8	22.0	28.0	23.0	70.0	170.0	1,500	060458

品番	S1	S2	D	H	L	質量 (g)	価格	JAN
PS127160	16.0	21.5	22.5	34.0	64.0	91.0	1,500	060953
PS127208	20.8	23.0	27.5	22.5	71.0	169.0	1,800	060960

9.5sq ディープソケット (6PT)

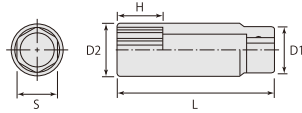

品番	S	D1	D2	H	L	質量 (g)	価格	JAN
		(mm)						
DS9506055	5.5	12.0	17.0	16.0	64.0	60.0	1,000	060328
DS9506060	6.0	12.0	17.0	16.0	64.0	60.0	1,000	060335
DS9506070	7.0	12.0	17.0	16.0	64.0	60.0	1,000	060342
DS9506080	8.0	12.0	17.0	16.0	64.0	60.0	1,000	060359
DS9506090	9.0	13.0	17.0	16.0	64.0	60.0	1,000	060366
DS9506100	10.0	14.5	17.0	27.0	64.0	60.0	1,000	060373
DS9506110	11.0	16.0	17.0	27.0	64.0	60.0	1,000	060380
DS9506120	12.0	16.5	17.0	28.0	64.0	60.0	1,000	060397
DS9506130	13.0	19.0	19.0	28.0	64.0	60.0	1,100	060403
DS9506140	14.0	20.0	20.0	28.0	64.0	60.0	1,100	060410
DS9506170	17.0	23.5	23.5	29.0	64.0	60.0	1,200	060427
DS9506190	19.0	26.0	26.0	31.0	64.0	60.0	1,200	060434

12.7sq ディープソケット (6PT)

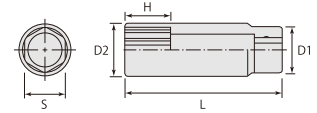

品番	S	D1	D2	H	L	質量 (g)	価格	JAN
		(mm)						
DS12706130	13.0	19.0	22.0	21.5	78.0	132.0	1,300	060748
DS12706140	14.0	20.5	22.0	34.0	78.0	134.0	1,300	060755
DS12706150	15.0	21.5	21.5	34.0	78.0	137.0	1,300	060762
DS12706170	17.0	24.0	24.0	34.0	78.0	157.0	1,400	060779
DS12706190	19.0	26.0	26.0	36.0	78.0	172.0	1,500	060786
DS12706210	21.0	28.0	28.0	36.0	78.0	180.0	1,600	060793
DS12706220	22.0	29.5	29.5	36.0	78.0	208.0	1,600	060809
DS12706230	23.0	31.0	31.0	36.0	78.0	210.0	1,900	060816
DS12706240	24.0	31.0	31.0	36.0	78.0	285.0	1,900	060823
DS12706270	27.0	38.0	38.0	36.0	78.0	300.0	2,000	060830
DS12706300	30.0	40.0	40.0	36.0	78.0	320.0	2,200	060847
DS12706320	32.0	42.0	42.0	36.0	78.0	340.0	2,500	060854

9.5/12.7sq ヘックスソケット

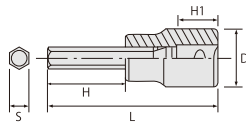

品番	S	D	H	H1	L	質量 (g)	価格	JAN
		(mm)						
HS950050	5.0	18.0	21.0	12.0	48.0	37.0	600	
HS950060	6.0	18.0	21.0	12.0	48.0	37.5	600	
HS950080	8.0	18.0	21.0	12.0	48.0	42.5	600	
HS950100	10.0	18.0	21.0	12.0	48.0	50.0	600	
HS127050	5.0	24.0	17.0	17.0	55.0	82.5	800	
HS127060	6.0	24.0	17.0	17.0	55.0	83.0	800	
HS127080	8.0	24.0	17.0	17.0	55.0	85.0	850	
HS127100	10.0	24.0	17.0	17.0	55.0	90.0	850	
HS127120	12.0	24.0	17.0	17.0	55.0	100.0	900	
HS127140	14.0	24.0	17.0	17.0	55.0	112.0	900	

9.5sq トルクソケット (いじり止め付)

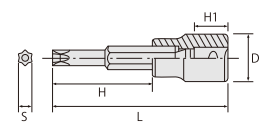

品番	S	D	H	H1	L	質量 (g)	価格	JAN
		(mm)						
TS950030	30H	17.8	23.0	11.0	49.0	37.5	600	
TS950040	40H	17.8	23.0	11.0	49.0	37.5	600	
TS950045	45H	17.8	23.0	11.0	49.0	42.5	900	
TS950050	50H	17.8	23.0	11.0	49.0	42.5	900	

9.5/12.7sq エクステンションバー

9.5 sq 12.7 sq

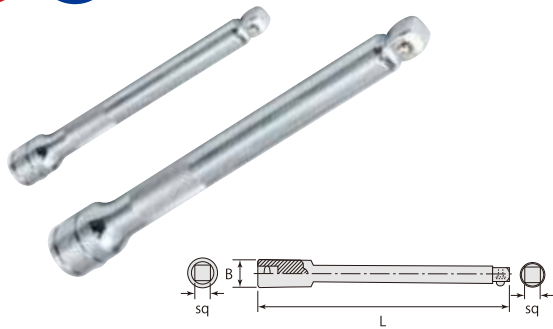

品番	SQ	サイズ	B (mm)	L (mm)	質量 (g)	価格	JAN
EX95075	9.5	75	17.0	75.0	71.0	1,000	060489
EX95150	9.5	150	17.0	150.0	152.0	1,300	060496
EX95300	9.5	300	17.0	300.0	290.0	1,800	060502
EX95600	9.5	600	17.0	600.0	375.0	5,000	060519
品番	SQ	サイズ	B (mm)	L (mm)	質量 (g)	価格	JAN
EB1270075	12.7	75	22.5	75.0	120.0	1,300	060878
EB1270150	12.7	150	22.5	150.0	250.0	1,360	060885
EB1270250	12.7	250	22.5	250.0	410.0	1,650	060892
EB1270600	12.7	600	22.5	600.0	980.0	4,000	060908
EB1271000	12.7	1000	22.5	1000.0	1960.0	6,000	060915

9.5/12.7sq ユニバーサルジョイント

9.5 sq 12.7 sq

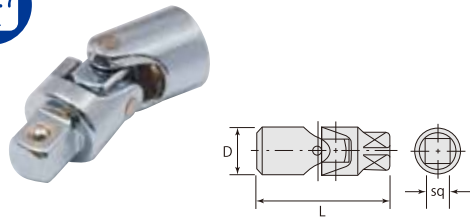

品番	SQ	D (mm)	L (mm)	質量 (g)	価格	JAN
UJ95	9.5	19.0	50.0	67.0	1,700	060533
品番	SQ	D (mm)	L (mm)	質量 (g)	価格	JAN
UJ127	12.7	25.0	70.0	180.0	2,000	060939

9.5/12.7sq フレックスハンドル

9.5 sq 12.7 sq

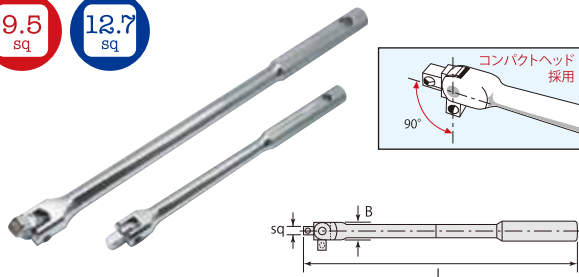

品番	SQ	B (mm)	L (mm)	質量 (g)	価格	JAN
FH95250	9.5	16.0	245.0	330.0	2,800	060526
品番	SQ	B (mm)	L (mm)	質量 (g)	価格	JAN
FH127380	12.7	19	430	1250.0	3,800	060922

9.5/12.7sq ラチェットハンドル

9.5 sq 12.7 sq

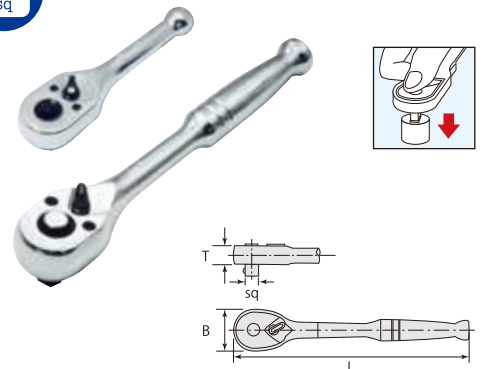

品番	SQ	送り角度	B (mm)	T (mm)	L (mm)	質量 (g)	価格	JAN
SRH95	9.5	15°	36.0	32.0	110.0	210.0	2,900	
品番	SQ	送り角度	B (mm)	T (mm)	L (mm)	質量 (g)	価格	JAN
RH95	9.5	15°	36.0	32.0	178.0	310.0	4,500	060465
品番	SQ	送り角度	B (mm)	T (mm)	L (mm)	質量 (g)	価格	JAN
RH127	12.7	15°	40.0	40.0	246.0	640.5	5,000	060861

9.5sq ベントラチェットハンドル

9.5 sq

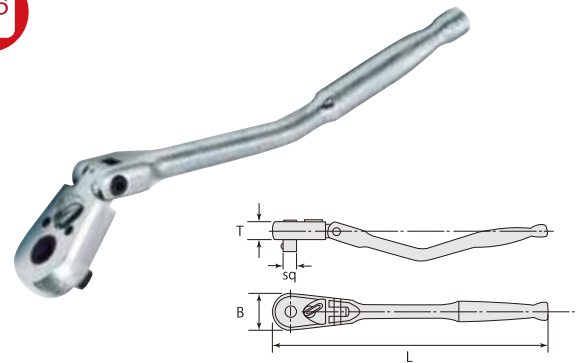

品番	SQ	送り角度	B (mm)	T (mm)	L (mm)	質量 (g)	価格	JAN
BRH95	9.5	8°	32.0	30.0	277.0	430.0	6,000	060472

9.5/12.7sq スライディングTハンドル

9.5 sq 12.7 sq

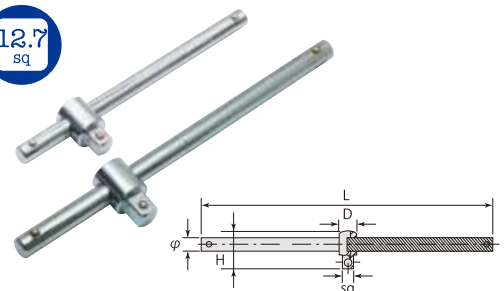

品番	SQ	D (mm)	H (mm)	φ (mm)	L (mm)	質量 (g)	価格	JAN
ST95	9.5	18.5	32.5	10.5	162.0	150.0	1,500	060540
品番	SQ	D (mm)	H (mm)	φ (mm)	L (mm)	質量 (g)	価格	JAN
ST127	12.7	18.5	32.5	10.5	162.0	150.0	1,800	060946

6.35/9.5/12.7sq ラチェットハンドル



72山ギアを採用。送り角度5°に加え、ヘッド部分がより小さいため、細かな作業を可能にしました。



品番	差込み角 (sq)	L (mm)	B1 (mm)	T1 (mm)	価格	JAN
RH-635E	6.35	145	22.9	10.0	3,200	084249
RH-95E	9.5	205	29.1	12.0	4,100	084256
RH-127E	12.7	250	37.6	14.4	5,500	084263

両口ロングスパナ

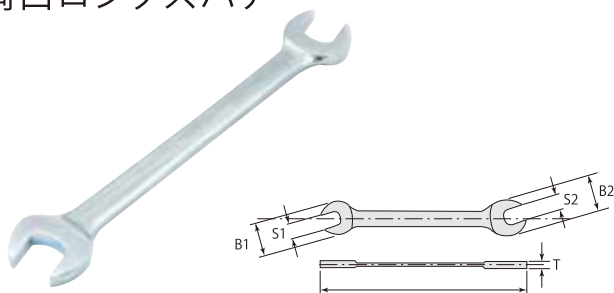

品番	S1×S2	B1	B2	T	L	質量 (g)	価格	JAN
OW0607	6×7	12.0	16.0	4.5	124	20	900	061493
OW0809	8×9	16.0	18.0	4.5	136	50	1,000	061141
OW0810	8×10	16.0	20.0	4.5	149	60	1,100	061158
OW1012	10×12	20.0	24.5	5.5	161	90	1,200	061165
OW1113	11×13	22.5	26.5	5.5	171	95	1,250	061172
OW1214	12×14	24.5	28.5	6.2	186	110	1,350	061189
OW1417	14×17	28.5	34.7	7.0	200	115	1,720	061196
OW1719	17×19	35.0	39.0	8.0	227	175	1,750	061202
OW1921	19×21	38.7	42.4	9.0	239	230	2,200	061219
OW2123	21×23	43.0	47.0	9.0	261	320	2,350	061226
OW2224	22×24	45.0	49.0	9.0	283	375	2,800	061233
OW2326	23×26	46.5	53.0	11.0	300	430	3,000	061240
OW2427	24×27	49.0	51.0	10.0	280	360	3,100	061257
OW3032	30×32	51.5	65.5	12.0	310	440	4,000	061264

超ロングメガネレンチ (12角)

片面突出形状! オフセット0° のロングタイプ

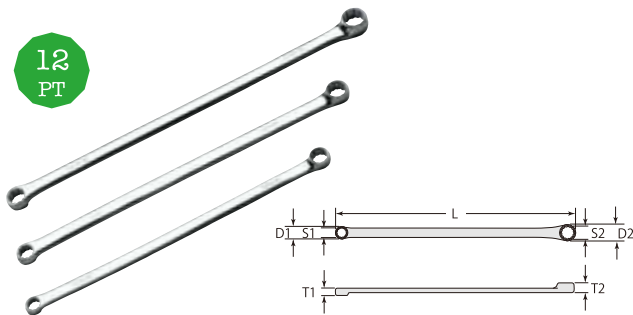

品番	S1×S2	D1	D2	T1	T2	L	価格
W-0810L	8×10	12.9	15.7	6.9	8.2	236	1,900
W-1012L	10×12	16.0	18.2	7.9	9.5	291	2,350
W-1214L	12×14	18.6	21.0	9.8	10.6	328	2,600
W-1417L	14×17	20.9	24.8	11.3	12.9	370	3,000
W-1719L	17×19	23.9	27.2	12.1	13.5	408	3,450
W-2224L	22×24	30.9	33.9	16.2	17.8	430	4,500

コンビネーションレンチ (ロングタイプ)

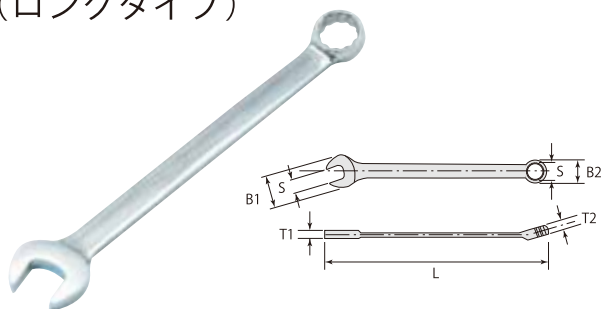

品番	S	B1	B2	T1	T2	L	質量 (g)	価格	JAN
CB060	6.0	12.0	11.0	3.5	4.5	127	20	700	060977
CB070	7.0	14.5	12.0	3.5	4.5	132	25	700	060984
CB080	8.0	16.0	13.5	4.0	5.0	140	35	720	060991
CB090	9.0	18.5	15.0	4.0	5.5	150	45	720	061004
CB100	10.0	20.5	16.0	5.0	6.0	158	61	820	061011
CB110	11.0	22.5	17.3	5.0	7.0	165	62	820	061028
CB120	12.0	24.5	18.5	5.0	7.0	170	90	900	061035
CB130	13.0	27.0	20.0	5.5	7.5	177	91	900	061042
CB140	14.0	28.5	21.5	6.0	8.0	190	107	1,000	061059
CB150	15.0	30.6	23.0	6.5	8.5	198	138	1,000	061066
CB160	16.0	32.6	24.0	6.5	8.5	207	167	1,200	061073
CB170	17.0	34.8	26.3	7.0	10.0	223	187	1,200	061080
CB180	18.0	39.0	28.5	8.0	11.0	245	288	1,350	061097
CB190	19.0	39.0	28.5	8.0	11.0	245	288	1,350	061103
CB200	20.0	43.0	30.5	8.2	11.8	268	348	1,620	061110
CB210	21.0	43.0	30.5	8.2	11.8	268	348	1,620	061127
CB220	22.0	44.5	31.5	9.0	12.1	282	368	1,800	061134
CB230	23.0	49.3	33.5	9.5	13.5	313	674	2,200	061479
CB240	24.0	49.3	33.5	9.5	13.5	313	674	2,200	061486

メガネレンチ

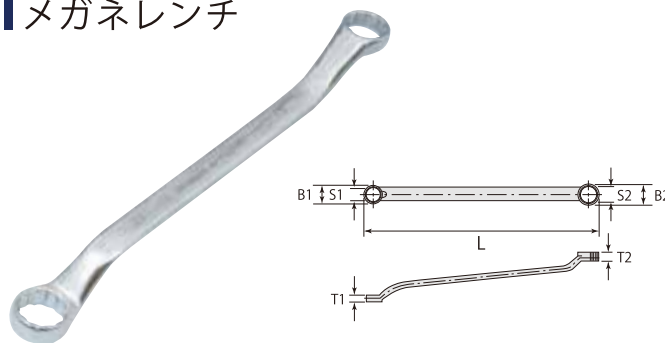

品番	S1×S2	B1	B2	T1	T2	L	質量 (g)	価格	JAN
MW0809	8×9	13.5	14.5	6.0	6.5	175	46	1,160	061271
MW0810	8×10	14.0	16.0	6.0	6.5	185	54	1,190	061288
MW1012	10×12	15.5	19.0	6.5	8.0	195	89	1,290	061295
MW1113	11×13	17.0	20.0	6.5	8.0	205	90	1,320	061301
MW1214	12×14	19.0	21.0	7.0	8.5	220	105	1,420	061318
MW1417	14×17	22.0	23.0	8.5	9.0	230	130	1,660	061325
MW1719	17×19	26.0	28.0	10.0	11.0	250	185	1,970	061332
MW1921	19×21	28.0	31.0	11.0	12.0	270	225	2,250	061349
MW2123	21×23	31.0	33.0	12.0	12.5	290	280	2,450	061356
MW2224	22×24	32.0	33.5	12.0	12.5	320	365	2,970	061370
MW2326	23×26	34.0	37.0	13.0	13.5	360	455	3,480	061363

溶接用ペンチ

1丁で9個の機能

1. ピックハンマー-先端凸形状でスパッタ除去
2. 独自の溝構造によるスパッタ除去
3. ハンマー-機能
4. チップ脱着 (すべり止め加工)
5. 絶縁筒脱着 (すべり止め加工)
6. ノズル脱着 (すべり止め加工)
7. 滑りにくい三重構造グリップ
8. ワイヤ-切断
9. ラジオペンチ機能



バックサイズ
W80×H240mm



バックサイズ
W80×H270mm

品番	サイズ	価格	JAN
WZ-P210	210mm	4,000	068669
WZ-P185	185mm	3,500	068676

TIG電極棒



10本入
(ケース)
バックサイズ
W50×H210mm



1本入
(BP)
バックサイズ
W35×H190mm

品番	材質	サイズ (mm)	入数	価格	JAN
WT-CE16B	セリア2%	1.6×150	10	4,000	068508
WT-CE20B	セリア2%	2.0×150	10	7,000	068515
WT-CE24B	セリア2%	2.4×150	10	8,000	068522
WT-CE32B	セリア2%	3.2×150	10	12,000	068539
WT-TT16B	トリア2%	1.6×150	10	4,000	068546
WT-TT20B	トリア2%	2.0×150	10	7,000	068553
WT-TT24B	トリア2%	2.4×150	10	8,000	068560
WT-TT32B	トリア2%	3.2×150	10	12,000	068577
WT-CE16A	セリア2%	1.6×150	1	450	068584
WT-CE20A	セリア2%	2.0×150	1	780	068591
WT-CE24A	セリア2%	2.4×150	1	830	068607
WT-CE32A	セリア2%	3.2×150	1	1,400	068614
WT-TT16A	トリア2%	1.6×150	1	450	068621
WT-TT20A	トリア2%	2.0×150	1	780	068638
WT-TT24A	トリア2%	2.4×150	1	830	068645
WT-TT32A	トリア2%	3.2×150	1	1,400	068652

エアーツール



品番	WZ-MD003	WZ-MD004	WZ-MD005	WZ-MD006	WZ-MD008	WZ-MD009	WZ-MD010	WZ-MD007
材質 etc	ゴム・亜鉛合金 (ニッケルメッキ)	ポリアセタール 77mm	ポリアセタール	ポリアセタール	鉄 (ニッケルメッキ) 1/4PT19	鉄 (ニッケルメッキ) 1/4PT19	真鍮	オスねじ 1/8PF28 メスねじ 1/8PF28
ノズル取付ネジ	1/8PF28	1/8PF28	1/8PF28	1/8PF28				
最高使用圧力	1.0MPa	1.0MPa	1.0MPa	1.0MPa	1.0MPa	1.0MPa	1.0MPa	
常時使用圧力	1.5MPa	1.5MPa	1.5MPa	1.5MPa	1.5MPa	1.5MPa	1.5MPa	
最大締め付けトルク	14N.m	2N.m	2N.m	2N.m	14N.m	14N.m	14N.m	

サイズ



バックサイズ
W60×H140mm
(WZ-MD004)
(WZ-MD005)
(WZ-MD008)
(WZ-MD009)



バックサイズ
W50×H140mm
(WZ-MD003)
(WZ-MD006)
(WZ-MD010)



バックサイズ
W155×H210mm
(WZ-MD011)



バックサイズ
W180×H345×D50mm
(WZ-MD001)



バックサイズ
W30×H360mm
(WZ-MD007)

品番	商品名	価格	JAN
WZ-MD001	軽量マルチダスター 10PCS	8,000	068720
WZ-MD003	ラバーノズル	880	068744
WZ-MD004	軽量ロングノズル 90mm	600	068751
WZ-MD005	軽量ワイドノズル	600	068768
WZ-MD006	軽量バスキーパーノズル	600	068775
WZ-MD007	自在エアース(ノズル)	2,300	068782
WZ-MD008	首振りカブラ	1,200	068799
WZ-MD009	ストレートカブラ	550	068805
WZ-MD010	中間ニップル	550	068812
WZ-MD011	軽量マルチダスター 3PCS	3,000	068829
WZ-MD450	フットエアバルブ	4,500	077081

ピッチ・山数比較表

メートルネジ(M)

ねじ径	並目ピッチ	細目ピッチ			
M 1.0	0.2	0.2			
M 1.2	0.25	0.2			
M 1.4	0.3	0.2			
M 1.7	0.35	0.2			
M 2.0	0.4	0.25			
M 2.3	0.4	0.25			
M 2.5	0.45				
M 2.6	0.45	0.35			
M 3.0	0.5	0.35			
	0.6				
M 3.5	0.6	0.35			
M 4.0	0.7	0.5			
	0.75				
M 4.5	0.75	0.5			
M 5.0	0.8	0.5			
	0.9				
M 5.5	0.9	0.5			
M 6.0	1.0	0.75	0.5		
M 7.0	1.0	0.75	0.5		
M 8.0	1.25	1.0	0.75	0.5	
M 9.0	1.25	1.0	0.75	0.5	
M 10	1.5	1.25	1.0	0.75	0.5
M 11	1.5	1.25	1.0	0.75	0.5
M 12	1.75	1.5	1.25	1.0	0.5
M 13		1.5		1.0	0.5
M 14	2.0	1.5		1.0	0.5
M 15		1.5		1.0	0.5
M 16	2.0	1.5		1.0	0.5
M 17		1.5		1.0	0.5
M 18	2.5	2.0	1.5	1.0	0.5
M 20	2.5	2.0	1.5	1.0	0.5
M 22	2.5	2.0	1.5	1.0	0.5
M 24	3.0	2.0	1.5	1.0	0.5
M 25		2.0	1.5	1.0	0.5
M 26		2.0	1.5	1.0	0.5
M 27	3.0	2.0	1.5	1.0	
M 28		2.0	1.5	1.0	0.5
M 30	3.5	3.0	1.5	1.0	0.5
M 32		2.0	1.5	1.0	0.5
M 33	3.5	3.0	2.0	1.5	
M 34		2.0	1.5	1.0	0.5
M 35			1.5	1.0	
M 36	4.0	3.0	1.5	1.0	0.5
M 38		2.0	1.5	1.0	0.5
M 39	4.0	3.0	2.0	1.5	
M 40		3.0	2.0	1.5	1.0
M 42	4.5	4.0	3.0	2/1.5	1.0
M 45	4.5	4.0	3.0	2/1.5	1.0
M 48	5.0	4.0	3.0	2/1.5	1.0
M 50		3.0	2.0	1.5	1.0

ユニファインネジ

呼び	ねじ山数						
	UNC	UNF	NEF	N	UN	N	S
No.0		80					
1	64	72					
2	56	64					
3	48	56					
4	40	48					
5	40	44					
6	32	40					
8	32	36					
10	24	32				28	36
12	24	28				32	36
1/4	20	28	32		36	24	40
5/16	18	24	32		36	20	28
3/8	16	24	32		36	18	20
7/16	14	20	28		28	16	18
1/2	13	20	28		28	14	16
9/16	12	18	24		24	14	16
5/8	11	18	24	12	24	14	16
11/16	11	16	24	12	24		
3/4	10	16	20	12	20	14	18
13/16	10	14	20	12	20		
7/8	9	14	20	12	20	10	18
15/16	9	14	20		20		
1"	8	12	20		20	10	14
1"1/8	7	12	18		18	10	14
1"1/4	7	12	18		18	10	14
1"3/8	6	12	18		18	10	14
1"1/2	6	12	18		18	10	14
1"5/8	6		18	12	18	6	7
1"3/4	5				18	6	7
1"7/8	5			12	18	6	7
2"	4-1/2					6	7
2"1/4	4-1/2					6	7
2"1/2	4					6	7
2"3/4	4					6	7
3"	4					6	7

ウィットネジ(W)

呼び(インチ)	並目	呼び(ミリ)	細目ねじ	
			1号	2号
1/16	60	9.5	20	24
3/32	48	10	20	24
1/8	40	10.5	20	24
5/32	32	11	18	20
3/16	24	11.5	18	20
7/32	24	12	18	20
1/4	20	12.5	18	20
5/16	18	13	16	20
3/8	16	13.5	16	20
7/16	14	14	16	18
1/2	12	14.5	16	18
9/16	12	15	16	18
5/8	11	16	14	18
3/4	10	17	14	16
7/8	9	18	14	16
1"	8	19	12	16
1"1/8	7	20	12	16
1"1/4	7	21	12	14
1"3/8	6	22	12	14
1"1/2	6	23	10	14
1"5/8	5	24	10	14
1"3/4	5	25	10	14
1"7/8	4-1/2	26	10	14
2"	4-1/2	28	9	2
2"1/4	4	30	9	2
2"1/2	4	32	9	2
2"3/4	3-1/2	34	8	2
3"	3-1/2	35	8	2
3"1/4	3-1/4	36	8	2
3"1/2	3-1/4	38	8	2
3"3/4	3	40	8	2
4"	3	42	8	2
4"1/4	2-7/8	44	7	2
4"1/2	2-7/8	45	7	2
4"3/4	2-3/4	46	7	2
5"		48	7	2

インチミリ換算表

呼び	(mm)	呼び	(mm)	呼び	(mm)	呼び	(mm)
1/32	0.79	9/32	7.14	7/32	13.49	25/32	19.84
1/16	1.58	5/16	7.93	9/16	14.28	13/16	20.63
3/32	2.38	11/32	8.73	19/32	15.08	27/32	21.43
1/8	3.17	3/8	9.52	5/8	15.87	7/8	22.22
5/32	3.96	13/32	10.31	21/32	16.66	29/32	23.01
3/16	4.76	7/16	11.11	11/16	17.46	15/16	23.81
7/32	5.55	15/32	11.90	23/32	18.25	31/32	24.60
1/4	6.35	1/2	12.70	3/4	19.05	1"	25.40

寸法換算表

ネジ山数ピッチ換算 外径ミリ換算

山数	並目	呼び	ミリ
100	0.254	No.0	1.524
80	0.317	1	1.854
72	0.352	2	2.184
64	0.396	3	2.515
60	0.423	4	2.845
56	0.453	5	3.175
48	0.529	6	3.505
44	0.577	8	4.166
40	0.635	10	4.826
36	0.705	12	5.486
32	0.793		
28	0.907		
24	1.058		
20	1.270		
18	1.411		
16	1.587		
14	1.814		
13	1.953		
12	2.116		
11	2.309		
10	2.540		
9	2.822		
8	3.175		
7	3.626		
6	4.233		
5	5.080		
4"1/2	5.644		
4"	6.350		
3"1/2	7.257		
3"1/4	7.815		
3"	8.466		
2"7/8	8.834		
2"3/4	9.236		
2"5/8	9.676		
2"1/2	10.160		

ネジ下穴寸法表(並目)

メートルネジ(M)

ねじ径	並目 ピッチ	下穴寸法	
		1級	2・3級
M 1.0	0.25	0.75	0.75
M 1.2	0.25	0.95	0.95
M 1.4	0.3	1.1	1.1
M 1.7	0.35	1.3	1.4
M 2.0	0.4	1.6	1.6
M 2.3	0.4	1.9	1.9
M 2.6	0.45	2.1	2.2
M 3.0	0.5	2.4	2.5
	0.6	2.4	2.4
M 3.5	0.6	2.8	2.9
M 4.0	0.7	3.2	3.3
	0.75	3.2	3.2
M 4.5	0.75	3.7	3.8
M 5.0	0.8	4.1	4.2
	0.9	4.1	4.1
M 5.5	0.9	4.5	4.6
M 6.0	1.0	4.9	5.0
M 7.0	1.0	5.9	6.0
M 8.0	1.25	6.6	6.8
M 9.0	1.25	7.6	7.8
M 10	1.5	8.3	8.5
M 12	1.75	10.0	10.3
M 14	2.0	11.7	12.0
M 16	2.0	13.7	14.0
M 18	2.5	15.0	15.5
M 20	2.5	17.0	17.5
M 22	2.5	19.0	19.5
M 24	3.0	20.5	21.0
M 27	3.0	23.5	24.0
M 30	3.5	26.0	26.5
M 33	3.5	29.0	29.5
M 36	4.0	31.4	32.0
M 39	4.0	34.4	35.0
M 42	4.5	36.8	37.0
M 45	4.5	39.8	40.5
M 48	5.0	42.0	43.0

ウィットネジ(W)

呼び	ねじ 山数	下穴寸法 2・3級
1/8	40	2.6
5/32	32	3.2
3/16	24	3.8
1/4	20	5.1
5/16	18	6.5
3/8	16	8.0
7/16	14	9.3
1/2	12	10.5
9/16	12	12.0
5/8	11	13.5
3/4	10	16.5
7/8	9	19.5
1"	8	22.0
1"1/8	7	25.0
1"1/4	7	28.0
1"3/8	6	30.5
1"1/2	6	34.0
1"5/8	5	36.0
1"3/4	5	39.0
1"7/8	4-1/2	42.0
2"	4-1/2	45.0

ユニファイネジ(NC)

呼び	ねじ 山数	下穴寸法 1・2・3級
1/4	20	5.1
5/16	18	6.6
3/8	16	8.0
7/16	14	9.4
1/2	13	10.8
9/16	13	12.2
5/8	11	13.6
3/4	10	16.5
7/8	9	19.5
1"	8	22.2
1"1/8	7	25.0
1"1/4	7	28.2
1"3/8	6	30.8
1"1/2	6	34.0
1"3/4	5	39.5
2"	4-1/2	45.2

ユニファイネジ(NF)

呼び	ねじ 山数	下穴寸法 2・3級
1/4	28	5.5
5/16	24	6.9
3/8	24	8.5
7/16	20	9.9
1/2	20	11.5
9/16	18	12.9
5/8	18	14.5
3/4	16	17.5
7/8	14	20.5
1"	12	23.2
1"1/8	12	26.5
1"1/4	12	29.5
1"3/8	12	32.8
1"1/2	12	36.0

管用ネジ基準寸法

呼び	JIS (PT)			ASA (NPT)		
	山数	基準寸法	有効径	山数	基準寸法	有効径
1/16				27	7.9	7.142
1/8	28	9.728	9.147	27	10.3	9.519
1/4	19	13.157	12.301	18	13.7	12.443
3/8	19	16.662	15.806	18	17.1	15.926
1/2	14	20.955	19.793	14	21.3	19.772
3/4	14	26.441	25.279	14	26.7	25.117
1"	11	33.249	31.770	11"1/2	33.4	31.461
1"1/4	11	41.910	40.431	11"1/2	42.2	40.218
1"1/2	11	47.803	46.324	11"1/2	48.3	46.287
2"	11	59.614	58.135	11"1/2	60.3	58.325
2"1/2	11	75.184	73.705	8	73.0	70.159
3"	11	87.884	86.405	8	88.9	86.068
3"1/2	11	100.330	98.851	8	101.6	98.776
4"	11	113.030	111.551	8	114.3	111.433

管用下穴寸法表

呼び	山数	PT		PS ドリル径	PF ドリル径
		ドリル径 (リーマー使用)	ドリル径 (リーマー不使用)		
1/8	28	8.1	8.2	8.5	8.7
1/4	19	10.7	11.0	11.4	11.7
3/8	19	14.2	14.5	15.0	15.2
1/2	14	17.6	18.0	18.5	19.0
5/8	14				21.0
3/4	14	23.0	23.5	24.0	24.5
7/8	14				28.2
1"	11	29.0	29.5	30.2	30.5
1"1/8	11				35.2
1"1/4	11	37.5	38.0	38.8	39.2
1"1/2	11	43.4	44.0	44.8	45.0
1"3/4	11				51.0
2"	11	54.9	55.5	56.5	57.0

パイプ外径一覧表

		パイプ種類																	
		SGP	SUS-TP	STPG	SGPW	PF	C	VE	VW	VP	VU	PP	PL	PLS			PF	CD	D
パイプ外径		配管用炭素鋼鋼管(ガス管)	配管用ステンレス鋼鋼管	圧力配管用炭素鋼鋼管	水道用亜鉛メッキ鋼管	厚鋼電線管	薄鋼電線管	電線管(硬質塩化ビニール管)	水道管(硬質塩化ビニール管)	一般管(硬質塩化ビニール管)	薄肉管(硬質塩化ビニール管)	水道用ポリエチレン管	水道用被覆管	ガス用被覆管	スパイラルダクト管	繊維モルタル管(トミジパイプ)	プラスチックフレキシブル管	コンバインダクト管	制御用ボタンスイッチ
A	W																		
6	1/8	10.5	10.5	10.5															6.1 (+0.2)
8	1/4	13.8	13.8	13.8															8.1 (+0.2)
10	3/8	17.3	17.3	17.3	17.3							17.0							10.1 (+0.2)
13												21.5							
14								18.0									21.5	19.0	
15	1/2	21.7	21.7	21.7	21.7								25.7	26.8					
16						21.0		22.0		22.0							23.0	21.0	16.2 (+0.2)
19							19.1												
20	3/4	27.2	27.2	27.2	27.2				26.0	26.0		27.0	31.2	32.3					
22						26.5		26.0									30.5	27.5	22.3 (+0.4)
25	1"	34.0	34.0	34.0	34.0		25.4		32.0	32.0		34.0	37.6	38.7					25.5 (+0.5)
28						33.3		34.0									36.5	34.0	
30									38.0	38.0		42.0							30.5 (+0.5)
31							31.8												
32	1"1/4	42.7	42.7	42.7	42.7								46.3	47.4					
36						41.9		42.0									45.5	42.0	
39							38.1												
40	1"1/2	48.6	48.6	48.6	48.6				48.0	48.0	48.0	48.0	52.2	53.3			63.0		
42						47.8		48.0											
50	2"	60.5	60.5	60.5	60.5				60.0	60.0	60.0	60.0	64.1	65.2			75.0		
51							50.8												
54						59.6		60.0											
63							63.5												
65	2"1/2	76.3	76.3	76.3	76.3					76.0	76.0		79.9				91.0		
70						75.2		76.0											
75							76.2		89.0	89.0	89.0						104.0		
80	3"	89.1	89.1	89.1	89.1								92.7	93.4					
82						87.9		89.0											
90	3"1/2	101.6	101.6	101.6	101.6														
92						100.7													
100	4"	114.3	114.3	114.3	114.3				114.0	114.0	114.0					101.0	131.0		
104						113.4													
125	5"	139.8	139.8	139.8	139.8					140.0	140.0					126.0	158.0		
150	6"	165.2	165.2	165.2	165.2				165.0	165.0	165.0					151.0	185.0		
175	7"	190.7														176.0			
200	8"	216.3	216.3	216.3	216.3					216.0	216.0					201.0			
225	9"	241.8																	
250	10"	267.4	267.4	267.4	267.4					267.0	267.0								



ライト精機株式会社

本社

〒550-0004 大阪市西区鞠本町3-9-15

代 表 TEL : 06-6443-4375 FAX : 06-6443-1606
海 外 部 TEL : 06-6443-3996 FAX : 06-6443-0044
経 理 部 TEL : 06-6443-0480 FAX : 06-6443-0044
社外事業部 TEL : 06-6443-3996 FAX : 06-6443-1606

新潟支店

〒955-0082 新潟県三条市西裏館2-15-71

TEL : 0256-40-9005 FAX : 0256-40-9008

大阪営業所・

泉大津物流ステーション

〒595-0053 大阪府泉大津市青葉町1-2

TEL : 0725-20-6117 FAX : 0725-20-6227

福岡連絡所

〒812-0043 福岡県福岡市博多区堅粕1-20-19

TEL : 080-3798-5338 FAX : 092-409-6109

- ・商品の仕様および外観は予告なく変更されることがありますので、予めご了承ください。
- ・記載価格には消費税は含まれておりません。