

Precision thick type square

Stock No.549

精密厚形スコヤ

トレーサビリティ発行可

$$\text{算式} \pm \left(10 + \frac{\ell}{20} \right) \mu\text{m} \quad \ell = \text{呼び寸法}$$

- ・厚みがあるため、安定した測定が可能です。
- ・全サイズ焼入品です。



■寸法図（概略） 単位：mm

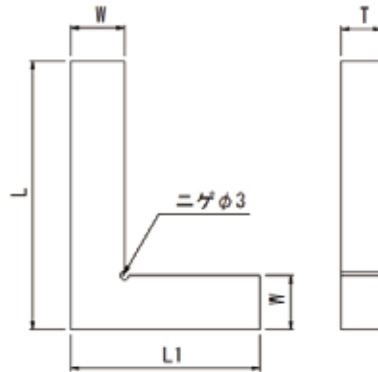

呼び	L	L1	W	T
50	50	40	15	10
75	75	50	18	12
100	100	70	20	15
125	125	80	20	15
150	150	100	25	20
200	200	130	30	20
250	250	145	35	25
300	300	170	35	25

商品コードの構成

28 - 050
呼び寸法

材質：50～75mm (S50C)
100～300mm (S45C)

収納：木箱

商品コード	在庫コード	呼び寸法	直角からの狂いの許容値 (±μm)	質量 (kg)	標準価格 (円)
28-050	549-050	50	12.5	0.1	37,000
28-075	549-075	75	13.7	0.2	37,000
28-100	549-100	100	15.0	0.4	43,000
28-125	549-125	125	16.2	0.5	50,000
28-150	549-150	150	17.5	0.9	63,000
28-200	549-200	200	20.0	1.4	80,000
28-250	549-250	250	22.5	2.5	121,000
28-300	549-300	300	25.0	3.0	182,000

Knife edged standard square type-1

Stock No.550

刃形標準スコヤ (I形)

トレーサビリティ発行可

$$\text{算式} \pm \left(2 + \frac{\ell}{100} \right) \mu\text{m} \quad \ell = \text{呼び寸法}$$

- ・外角が刃形形状になっています。測定対象に押し当て、隙間を通る光により、誤差を確認する事ができます。
- ・全サイズ焼入品です。

■寸法図（概略） 単位：mm

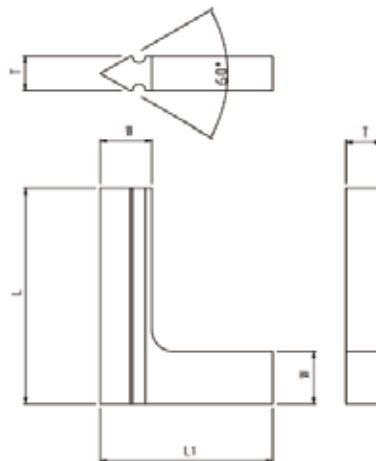

呼び	L	L1	T	W
50	50	40	8	12
75	75	50	10	16
100	100	70	12	20
150	150	100	14	24
200	200	130	16	28
250	250	165	16	32
300	300	200	20	35



商品コードの構成

29 - 1 - 050
呼び寸法

材質：50～75mm (S50C)
100～300mm (S45C)

収納：木箱

商品コード	在庫コード	呼び寸法	直角からの狂いの許容値 (±μm)	質量 (kg)	標準価格 (円)
29-1-050	550-050	50	2.5	0.1	43,000
29-1-075	550-075	75	2.7	0.2	43,000
29-1-100	550-100	100	3.0	0.35	55,000
29-1-150	550-150	150	3.5	0.7	82,000
29-1-200	550-200	200	4.0	1.2	119,000
29-1-250	550-250	250	4.5	2.0	181,000
29-1-300	550-300	300	5.0	2.5	238,000